

JACOB ANSMA

# Radio Wereld

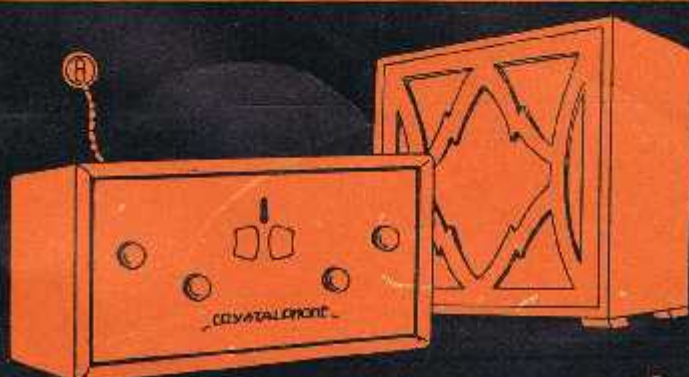

25 ct.



## CRYSTALPHONE

*"brengt geluk in huis"*

COMPLEET f. 274.<sup>50</sup> MET LUIDSPREKER

H.W.K. DE BREY & CO. GRAVENHAGE



Gedep. Handelsmerk

De groote Verrassing  
op Luidsprekergebied

„HEGRA”

**MAGNEET-DYNAMISCHE LUIDSPREKER**

D.R.P., D.R.G.M. EN NEDERLANDSCHE OCTROOI AANGEVRAAGD No. 49043

voldoet aan alle eischen welke aan een goeden Luidspreker gesteld kunnen worden

Geen  
Transfor-  
mator

Geen  
speciale  
Eindlampen

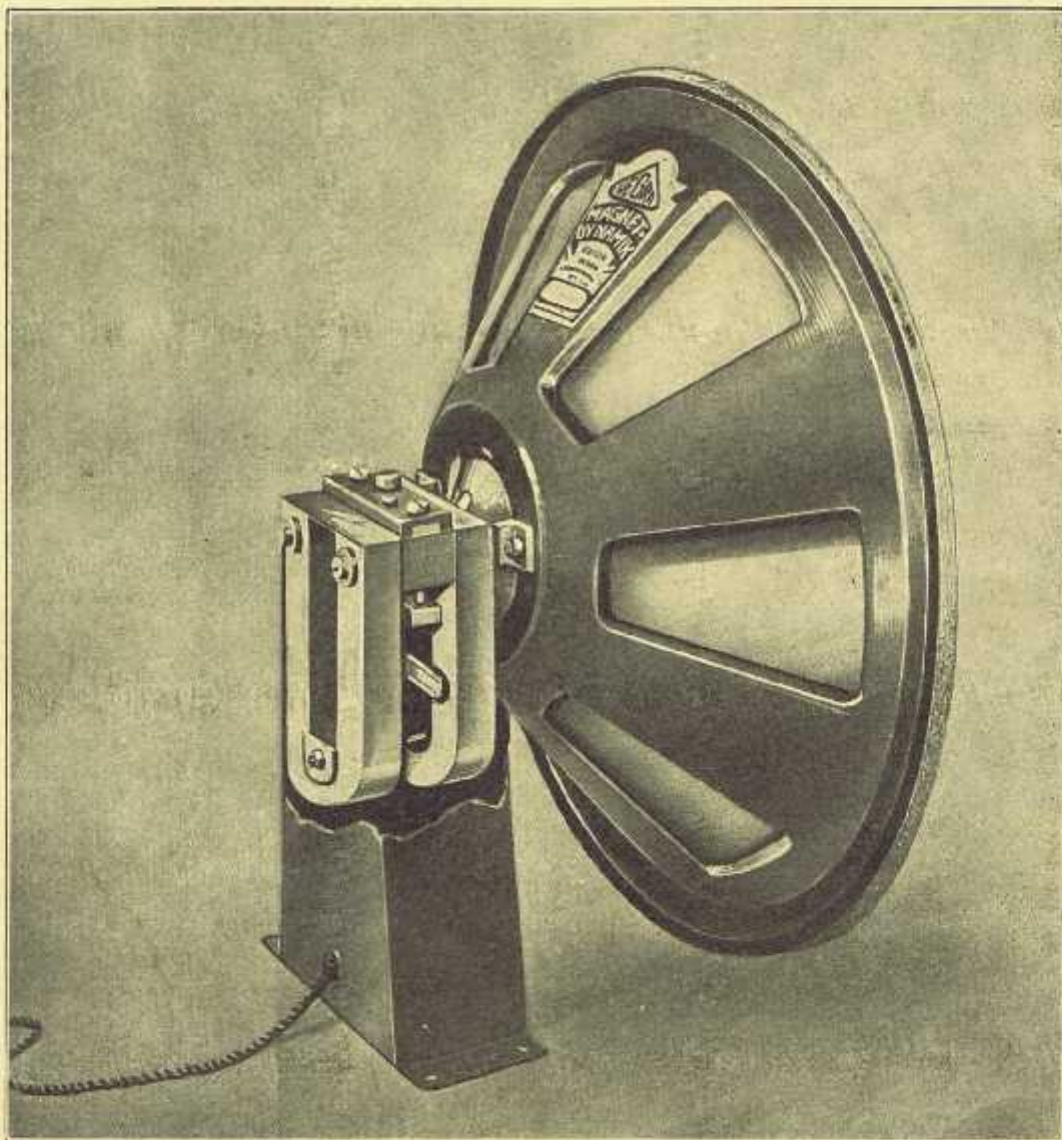

Geen  
Magneet-be-  
krachtiging

Geen  
onderhoud

CHASSIS-VORM

Bij elken Radio-Handelaar  
verkrijgbaar

**fl. 32.—**

Bij elken Radio-Handelaar  
verkrijgbaar



## Zondag 23 Maart

### Berlijn, 418 M. (716 k.H.)

7.20. "Voor den landbouwer. Mededeelingen en praktische wenken."  
7.35. Marktverzicht.  
7.50. Tagesfragen der Landwirtschaft. Dr. Münzberg: Mineralstoffversorgung der landwirtschaftlichen Nutztiere.  
8.10. Morgenwijding.  
9.25. Weerbericht.  
10.50. Gramofoonmuziek.  
11.20. Kamerconcert uit Breslau. Cembalo, viool, cello en fluit.  
12.27. Uit Breslau: Concert door het Radio-orkest.  
1.20. Dr. Dolittles Abenteuer.  
(12) Die Tierpost, hoorspel.  
2.20. Lyrische Stücke van Edv. Grieg.  
3.30. Berliner Bühnen.  
10.00. Tijdsein, weerbericht en sportberichten. Daarna tot 11.50 dansmuziek door Paul Godwin en zijn orkest.

### Brussel, 509 M. (590 k.H.)

5.20. Dansmuziek.  
6.20. Vioolconcert.  
6.50. Gramofoonmuziek.  
7.50. Gesproken radiocourant.  
8.35. Orgelconcert door Mr. Louis Jous uit de kerk RR. PP. Carmes de Bruxelles.  
3.50. Kamermuziek. m. m. v. Rördenbeck kwartet.  
4.50. Concert door het Norag-orkest. Operette Overturen.  
5.35. Concert door het Omroep-orkest.  
9.20. Concert door het Omroep-orkest o. l. v. Franz André.  
10.35. Persberichten.

### Daventry (exp.), 479 M. (626 k.H.)

3.50. Concert. Het Politie-Muziekcorps van Birmingham, o. l. van Richard Wassell. Gertrude Johnson, sopraan; H. Simmonds, bariton.  
5.20—5.50. Zie Londen Reginal.  
9.05. Liefdadigheidsoproep door Sir Chares Grant Robertson, CVO., ten bate van The Queen's Hospital Wireless Fund.  
9.10. Weer- en nieuwsberichten.  
9.20. Nieuwsberichten.  
9.25. Popular Favorites. Populaire muziek. Megan Thomas, sopr. Jan Berenska, viool; het Radio-orkest, o.l.v. Joseph Lewis.  
10.50. Epiloog.

### Frankfurt, 390 M. (770 k.H.)

6.20—7.35. Zie Hamburg.  
8.20—9.20. Morgenwijding.  
9.20. Zurück zur Erde, door Prof. Arturo Marescalchi.  
10.20. Boekbespreking.  
10.50. Voor de ouders.  
11.20. Wilhelm Grosz spreekt over de uitvoering van zijn opera Achtung Aufnahme.  
11.40. Koorconcert.  
12.40. Landbouwbereichten.  
12.50. Voor de jeugd.  
1.50. Die Jungbauern-Freizeiten in Kurhessen. R. Baer.  
2.20. Die Milchversorgung der Grossstadt, Hugo Ramm.  
2.55. Hockey-wedstrijd Zuidduitsland-Brandenburg.  
3.40. Fragmenten uit Carmen op gramfoonplaten.  
4.50. Marieluise Fleisser leest uit eigen werken.  
5.20. Karl Sonnenschein, seine Persönlichkeit und sein Werk. Dr. Nielen.  
5.50. Nieuwsberichten.  
6.20. Gedeelten uit het tweede deel van den voetbalwedstrijd Duitschland-Italië op gramfoon.  
6.50. Sportberichten.  
7.20. Zie Stuttgart.  
8.35. Zie Stuttgart.  
9.20. Zie Stuttgart.  
10.50—11.50. Zie Stuttgart.

### Hamburg, 372 M. (806 k.H.)

6.20. Klokkenspel van de „Grosse Michel“.  
6.25. Hamburger Morgenruf. Leiding H. Platen. Daarna: Concert.  
7.35. Tijdsein.  
7.40. Weerbericht en nieuwsberichten.  
8.00. Lezing.  
8.20. Herdenking voor Oorlogsinvaliden, die in de oorlog geweest zijn en die in de oorlog gesneuveld zijn, door het Mannenkoor van 1883 en de Kielsche koorveren.  
9.00. Morgenwijding in de Aula des Catharineums te Lübeck.  
10.20. Prof. Dr. Lehman: Ein gang durch das Altonaer Museum.  
10.40. Dr. Carl Krämer: Die Londoner City.  
11.05. Wilhelm Konrad Röntgen: Hoorbeeld van Dr. Funk.  
11.35. De Eilenriede-rennen om het Deutsche motorkampioenschap.  
12.35. Wijdingsuurtje. Ins Leben hinein.  
1.20. Concert door het Omroep-orkest.

2.20. Funkheinzelmann.  
3.20. Philipp Berges, Kongress der Antiquitäten.  
3.50. Liederen gezongen door Adolf Martini, bariton.  
4.35. Siegfried-Schefflerconcert. m.m.v. Hans Depser, Bernhard Jakschtat, het Norag orkest en het Norag koor. Muzikale leiding van de componist.  
5.35. Vrolijke dansmuziek door het Scarpa Orkest.  
6.50. Dr. Otto Brattskover. Sport und bildkünstlerische Darstellung.  
7.00. Sportberichten.  
7.15. Weerbericht.  
7.20. Die Ceardastünstin, operette in drie acten van Kálmán.  
9.50. Actuele causerie. Weer- en sportberichten.  
10.20. Dansmuziek door omroep-orkest.

### HILVERSUM, 1875 M. (160 k.H.)

9.00. VARA. Orgelconcert.  
9.30. VARA. Veiligheidspraatje.  
9.45. VARA. Dichters der opstandigheid.  
10.15. VARA. Gramfoon.  
10.30. VPRO. Dienst in de Remonstrantsche Kerk te Amsterdam. Spreker: Ds. W. Mackenzie. Amsterdamsch Kamer-orkest en solisten.  
12.00. Tijdsein AVRO-klok.  
12.01—12.40. Lezingreeks over oude en moderne chemie door Dr. C. H. Sluiter. (3) De lotgevallen van het klassieke atoom.  
12.40—2.00. Middagconcert door het AVRO-Octet o. l. v. Louis Schmidt. Solo-viool: Boris Lensky.  
2.00—2.30. AVRO. Boekenhalfuurtje. Spreker: W. G. de Bas. Emil Ludwig's boek Juli '14.  
2.30. Aansluiting Concertgebouw Amsterdam. Middagconcert door het Concertgebouw-orkest o. l. v. Dr. Willem Mengelberg. Daarna: gramfoonmuziek. In de rustpoozen na 4.15 sportuitslagen Vaz Dias.  
5.00. VARA. Kinderuurtje.  
6.00. Concert door het VARA-orkest.  
7.30—8.00. Gramfoonmuziek.  
8.00. Tijdsein AVRO-klok.  
8.01. AVRO. Opera-uitzending. Galathée, opera-comique in 3 bedrijven. Muziek van Victor Massé. Muzikale leiding: Nico Treep. Algeheele voorbereiding: Chris de Vos.

10.00. AVRO. Radio-tooneel. Het lied, dat insloeg, schalksche spottertij van James Yoland.  
10.30—11.00. Het Omroeporkest o. l. v. Nico Treep speelt: Overture Eine Nacht in Venedig, Joh. Strauss. Potpourri Die Zirkusprinzessin, E. Kalman. Attila-Marsch, J. Fucik.  
11.00—12.00. Gramfoonmuziek.

### Huizen, 298 M. (1004 k.H.)

(Na 6 uur 1070 M. 280 k.H.)  
9.00—10.00. KRO. Hoogmis in het Aarts-bisschoppelijk Klein-Seminarie te Culmborg. De Schola Cantorum zingt de 5e Mis van het Kijriale met de Credo.  
10.00. NCRV. Dienst in de Ned. Herw. Kerk Loosduinen. Ds. G. Venema, voorganger.  
12.30—1.30. KRO. Concert door het KRO-Trio.  
1.30—2.00. KRO. A. Paulsen: Mohammedaansch leven in Bosnië en Herzegowina.  
2.00—2.20. KRO. Literaire halfuurtje door H. Kattenbrouwer. Boekbespreking.  
2.20—5.00. KRO. Samson en Dafila, opera in 3 acten van Saint-Saëns. Opgevoerd in het Stadtheater te Alken. Koor o. l. v. P. Hammers. Orkest o. l. v. K. Rooschutz.  
5.20. NCRV. Dienst i. d. Geref. Kerk te Haarlem. Voorganger: Ds. P. A. N. Sillevius.  
5.03—5.15. Zakenberichten.  
7.30—7.55. Pater B. Vroklage: Het Mohammedanisme.  
7.55—8.00 en 8.00—8.05. Voetbaluitslagen.  
8.05—8.20. Praatje d. Pastoor Perquin.  
8.20—10.45. Concert door het KRO-orkest o. l. v. Joh. Gernitsen. Mevr. S. Boff-Haas, sopraan. F. Boshart, piano.  
10.45. Epiloog door het Klein Koor o. l. v. Jos. H. Pickkers.  
9.30. Nieuwsberichten.

### Langenberg, 473 M. (635 k.H.)

6.20—7.20. Gramfoonmuziek.  
7.30—7.50. Dr. Ludwig Bach. Cursus in zelfverdediging.  
7.50—8.15. Alfred Dormanns. Esperanto.  
8.20—8.25. Klokkenspel van de St. Gereon.  
8.25—9.20. Morgenwijding.  
9.35—9.50. Voor de zieken.  
10.20—10.45. Dr. Paul Honigsheim: Die europäische Minderheitfrage.

10.50—11.50. Herdenking van Uthmann m. m. v. volkskoor Aurora en kinderkoor.

11.55—12.15. Hans Stein: Berichten aus Amerika und aus Russland.

12.20—1.50. Middagconcert.

1.50—2.05. Bespreking en radioliteratuur.

2.20—2.40. Molitor. Fertigkeitprüfungen für Kurzschriftleer.

2.40—3.05. Vrolijke namiddag. De kunst der parodie. Concert.

3.05—3.30. Uitzending van Hagen. Eindspel om het Westduitsche kampioenschap voor Handballen.

3.30—3.50. Kurt Johnen: Neue Wege zur Energetik des Klavierspiels.

3.50—5.20. Concert.

5.25—5.45. Dr. Schwering: Der Arbeitstag des Parlamentariers.

5.50—6.25. Bezoek aan Musea en kunstinrichtingen.

6.25—6.45. Karl Heinrich. Ein Krankenpfleger berichtet.

6.50—7.20. Dansles voor gevorderden.

7.20. Operaconcert door het Noragorkest.

Nieuwsberichten. Daarna tot 11.20 gramfoonmuziek.

#### Londen, 356 M. (842 k.H.)

##### Daventry, 1553 M. (193 k.H.)

10.30. (Alleen Dav.) Tijdsein en weerbericht.

3.20. Concert ten bate van het Blinden-Fonds.

5.20. Voor de kinderen.

5.40. Kerkcantate No. 140, J. S. Bach.

6.20—6.35. Voortezing uit den Bijbel.

8.15. Kerkdienst in de Chichester Cathedralraal.

9.05. (Alleen Londen.) Liefdoproep ten bate van The Prince Albert Convalescent Home Worthing.

9.05. (Alleen Dav.) Orgelconcert van Chichester Cathedralraal.

9.10. Weer- en nieuwsberichten. Plaatselijk nieuws. (Alleen Dav.) Scheepsberichten.

9.25. Concert door het Radio Militair Orkest.

10.50. Epiloog.

##### London Regional, 356 M.

3.50. Militair Concert door het Stedelijk Politie Orkest van Birmingham, o. l. v. Richard Wassell. Gertrude Johnson, sopraan; Herb. Simmonds, bariton.

5.20—5.50. Religion in the Light of Psychology, door Rev. E. S. Waterhouse, D. D. (XII). The Mystic Way: Things that pass understanding.

9.05. Liefd. oproep ten bate van The Prince Albert Convalescent Home, Worthing.

9.10. Nationaal programma.

9.20. Regionaal nieuws.

9.25. Kamermuziek door het Virtuouse Strijkkwartet. John Armstrong, tenor.

10.50. Epiloog.

#### Parijs (Radio-Parijs), 1725 M. (174 k.H.)

8.20. Persberichten.

8.50. Gymnastiek.

12.20. Religieuze causerie.

12.50. Religieuze muziek.

1.05. Persberichten.

1.20. Symphonie concert.

2.20. Gramfoonmuziek.

3.20. Concert.

5.20. Uitzending kerkdienst van de Notre-Dame te Parijs.

6.20. Landbouwberichten.

6.50. Dansmuziek.

7.35. Berichten.

7.50. Un lieu de repos, gespeeld door Bibboquet, Zecca, Brichetfaye en Hélène Carl.

8.20. Babes balluurtje.

8.50. Sport- en nieuwsber.

9.05. Concert door het omroeporkest.

9.35. Persberichten.

10.20. Concert van het Grosvenor House Hotel.

#### Stuttgart, 360 M. (833 k.H.)

4.20. Unsere Heilmat, voordr. samengesteld door Carl Struve.

5.35. Tijdsein. Sportberichten.

5.50. Die klassische Riviera, door Dr. Schick.

6.20. Lezing uit werken van Stefan Zweig.

6.50. A. A. Kuhnert leest uit eigen geschriften.

7.20. Der getreue Musikmeister, komische operette in 2 bedrijven.

8.35. Balladen en meelodrama's door Marga Muff-Stenz.

9.20. Concert door het omroeporkest.

10.35. Nieuwsberichten.

10.50—11.50. Gramfoonmuziek.

#### Toulouse 381 M. (788 k.P.)

6.20. Dansmuziek.

6.35. Beelduitzending.

6.45. Fransche geschiedenis.

6.55. Argentijnsche muziek.

7.10. Koersen.

7.20. Gramfoonmuziek.

7.35. Berichten.

7.50. Fransche liederen.

8.20. Koersen.

8.35. Beelduitzending.

8.45. Opera en operacomique muziek. Fragmenten.

9.20. Concert aangeboden door La Compagnie La Radio Technique

10.35. Nieuwsberichten.

#### Weenen 517 M. (581 k.P.)

4.30. Muzikaal kinderuur.

5.00. Jeugdurtje. Aus Jules Vernes Welt (bij zijn 25sten sterfdag op 24 Mei.). Spreker: Arthur Preiss. Inleiding door Dr. Theodor Heinrich Mayer.

5.50. Quer durch Osterreich. Dr. Maria Kober: Das Ausseer Land.

6.20. Geist und Schicksal der Kunst Ostasiens. Spreker: Wolfgang Born.

6.50. Concert door het Orkest Max Geiger.

7.45. Tijdsein; weerbericht.

7.50. Uitzending uit Beograd.

Jugoslovaaksche avond.

9.20. Concert door Jazzkapel Charley Gaudriot.

## Maandag 24 Maart

#### Berlijn, 418 M. (716 k.H.)

3.50. Uit Koningsbergen: Concert door het Radio-Orkest.

7.20. Waarover men spreekt.

10.00. Tijdsein, weerbericht en sportberichten. Daarna tot 11.50 dansmuziek door de kapel Gerhard Hoffmann.

#### Brussel, 509 M. (590 k.H.)

5.20. Concert door het omroeptrio.

6.20. Boekbespreking.

6.35. Lezing door Mr. Lecomte.

6.50. Gramfoonmuziek.

7.50. Gesproken radio-courant.

8.35. Lieder, gezongen door Mevr. Weemaes-Teirlinck. Causerie door Herman Teirlinck.

9.20. Nieuwsberichten.

9.25. Werken van Rossini.

10.35. Persberichten.

#### Daventry (exp.), 479 M. (626 k.H.)

12.20. Zie Londen Regional.

2.20—3.20. Concert door het Orkest uit Lozell's Bioscoop, o.l.v. Ernest Parsons.

5.35. Kinderuurtje.

6.20. Zie Londen Regional.

6.35. Weer- en nieuwsberichten.

7.00. Zie Londen Regional.

8.50. Nieuwsberichten.

9.00. Zie Londen Regional.

9.45. Zie Londen en Daventry. (National Programme).

10.35. Weer- en nieuwsber.

10.50—11.20. Zie Londen Regional.

#### Frankfurt, 390 M. (770 k.H.)

5.50. Weerbericht. Tijdsein. Gymnastiek.

9.20—9.55. Uitz. voor scholen.

11.50. Gramfoonmuziek.

12.50. Gramfoonmuziek.

1.05. Gramfoonmuziek.

2.35—3.05. Kinderuurtje.

3.20—5.05. Concert door de Kapel Willi Wende.

5.25. Aus der Praxis der Arbeitsgerichte, Ernst Nentwig.

5.55. Zie Stuttgart.

6.25. Engelsche les.

6.50. Organisation der Störungsbekämpfung und de gesetzlichen Handhaben.

7.00. Concert door het Omroep-symphonie-orkest.

8.50. Nachtschutz der Grossstadt, door Paul Laven.

#### Hamburg, 372 M. (806 k.H.)

9.20. Dr. Hans Bredow spreekt tot de Duitse jeugd.

11.50. Den heer Stoff. Vom Gemüsedau.

3.35. Kinderuurtje.

4.45. Hugo Sieker over Hamburgsche kunst.

4.15. Concert door het Omroep-orkest.

6.00. Engelsche les voor beginners.

6.25. Egon Bandmann. Wie erlebt der Engländer sein Imperium.

6.50. Voor de arbeiders.

7.20. Weerbericht.

7.35. Beethoven concert, Prof. Gustav Havemann, viool Het ste-

delijk orkest van Flensburg o. l. v. Kurt Barth.

9.20. Actueele causerie. Weer-politie-, sport- en nieuwsberichten.

9.40. Dansmuziek.

#### HILVERSUM, 1875 M. (160 k.H.)

10.00. Tijdsein AVRO-klok.

10.00—10.15. Morgenwijding.

11.15—11.45. Moderne Italiaansche literatuur. L. J. van Everdingen spreekt over den auteur Alfredo Panzini.

12.00. Politieberichten.

12.15—2.00. Middagmuziek door het AVRO-Trio.

2.00—2.45. Wenken op het gebied v. kookkunst door P. J. Kers.

2.45—4.30. Illustr. filmmuziek uit het Rembrandt-Theater te Amsterdam. Orkest o. l. v. David Hartogs. Gustav Weihs, orgel.

5.00—6.00. Kinderuurtje door C. Schaake-Verkozen.

6.00. Tijdsein AVRO-klok.

8.01—9.30. Concert door het Omroeporkest o. l. v. Nico Treep.

Dorothy Helmrich, sopraan. Programma: Ouverture Oberon, Weber.

Symphonie No. 85 (La Reine) in Bes gr. t., Jos. Haydn. a) Agnus Dei, Bizet. b) Bloemenlied uit Faust, Gounod. c) Aria uit La Favorita, Donizetti. Dorothy Helmrich met orkestbegeleiding.

Rhapsodie bretonne, Saint-Saëns. Ballet égyptien, Luigini. e) Voi che Water Maiden, Norman Peterkin. Dorothy Helmrich met orkestbegeleiding.

Ouverture Die lustige Weiber von Windsor, O. Nicolai.

9.30. Aansluiting Muz.-Lyceum Amsterdam. Moderne Weensche muziek. Zeitungsausschnitte, Hanns Eisler, Mevr. Margot Hinnenberg-Lefehre, zang. Anth. v. d. Horst, piano. Wandlungen, Kampheratorium. Muziek van Matthias Hauer.

Solisten: Lotti Muskens-Sleurs, Dina Becht, Jacoba Repelaer van Driel, Tabe Bas, Boris Pelsky, Hendrik Kubbinga. Een Madrigaal-koor. Het Concertgebouw-Kamerorkest o. l. v. Jaap Spaanderman.

Daarna persberichten Vaz Dias.

11.00. Aansluiting Cariton Amsterdam. Ensemble Lismonde.

12.00. Sluiting.

9.30. Aansluiting Muz.-Lyceum Amsterdam. Moderne Weensche muziek. Zeitungsausschnitte, Hanns Eisler, Mevr. Margot Hinnenberg-Lefehre, zang. Anth. v. d. Horst, piano. Wandlungen, Kampheratorium. Muziek van Matthias Hauer.

Solisten: Lotti Muskens-Sleurs, Dina Becht, Jacoba Repelaer van Driel, Tabe Bas, Boris Pelsky, Hendrik Kubbinga. Een Madrigaal-koor. Het Concertgebouw-Kamerorkest o. l. v. Jaap Spaanderman.

Daarna persberichten Vaz Dias.

11.00. Aansluiting Cariton Amsterdam. Ensemble Lismonde.

12.00. Sluiting.

9.30. Aansluiting Muz.-Lyceum Amsterdam. Moderne Weensche muziek. Zeitungsausschnitte, Hanns Eisler, Mevr. Margot Hinnenberg-Lefehre, zang. Anth. v. d. Horst, piano. Wandlungen, Kampheratorium. Muziek van Matthias Hauer.

Solisten: Lotti Muskens-Sleurs, Dina Becht, Jacoba Repelaer van Driel, Tabe Bas, Boris Pelsky, Hendrik Kubbinga. Een Madrigaal-koor. Het Concertgebouw-Kamerorkest o. l. v. Jaap Spaanderman.

Daarna persberichten Vaz Dias.

11.00. Aansluiting Cariton Amsterdam. Ensemble Lismonde.

12.00. Sluiting.

9.30. Aansluiting Muz.-Lyceum Amsterdam. Moderne Weensche muziek. Zeitungsausschnitte, Hanns Eisler, Mevr. Margot Hinnenberg-Lefehre, zang. Anth. v. d. Horst, piano. Wandlungen, Kampheratorium. Muziek van Matthias Hauer.

Solisten: Lotti Muskens-Sleurs, Dina Becht, Jacoba Repelaer van Driel, Tabe Bas, Boris Pelsky, Hendrik Kubbinga. Een Madrigaal-koor. Het Concertgebouw-Kamerorkest o. l. v. Jaap Spaanderman.

Daarna persberichten Vaz Dias.

11.00. Aansluiting Cariton Amsterdam. Ensemble Lismonde.

12.00. Sluiting.

9.30. Aansluiting Muz.-Lyceum Amsterdam. Moderne Weensche muziek. Zeitungsausschnitte, Hanns Eisler, Mevr. Margot Hinnenberg-Lefehre, zang. Anth. v. d. Horst, piano. Wandlungen, Kampheratorium. Muziek van Matthias Hauer.

Solisten: Lotti Muskens-Sleurs, Dina Becht, Jacoba Repelaer van Driel, Tabe Bas, Boris Pelsky, Hendrik Kubbinga. Een Madrigaal-koor. Het Concertgebouw-Kamerorkest o. l. v. Jaap Spaanderman.

Daarna persberichten Vaz Dias.

11.00. Aansluiting Cariton Amsterdam. Ensemble Lismonde.

12.00. Sluiting.

9.30. Aansluiting Muz.-Lyceum Amsterdam. Moderne Weensche muziek. Zeitungsausschnitte, Hanns Eisler, Mevr. Margot Hinnenberg-Lefehre, zang. Anth. v. d. Horst, piano. Wandlungen, Kampheratorium. Muziek van Matthias Hauer.

Solisten: Lotti Muskens-Sleurs, Dina Becht, Jacoba Repelaer van Driel, Tabe Bas, Boris Pelsky, Hendrik Kubbinga. Een Madrigaal-koor. Het Concertgebouw-Kamerorkest o. l. v. Jaap Spaanderman.

Daarna persberichten Vaz Dias.

11.00. Aansluiting Cariton Amsterdam. Ensemble Lismonde.

12.00. Sluiting.

7.10. Voor de rijpe jeugd. Ds. G. Laaman: Zelfverloochening.  
8.00—10.00. Uitz. uit de Ned. Herv. Kerk te de Lier. Lezing door den Buggemoester Ds. W. Moore en Ds. W. de Kam. Chr. zangver. De Iorsten. Harmonie Excelsion. Liersch. mannenkoor. Muziekver. Liora.  
10.10—11.00. Gramofoon.

#### Langenberg, 473 M. (635 k.H.)

6.05—6.20. Ochtendgymnastiek.  
6.20—7.20. Gramofoonmuziek.  
9.20—9.45. Dr. Bredow spreekt tot de Duitse jeugd.  
9.45—10.30. Gramofoonmuziek.  
10.35—11.15. Uitz. v. scholen.  
11.30. Gramofoonmuziek.  
12.25—1.50. Middagconcert.  
1.50. Raadgevingen voor de huisvrouw.  
2.20—2.50. Els Vordemberge. Kinderuurtje.  
3.25—3.45. Uurtje voor de vrouwen.  
3.45—4.05. Dr. F. Hilderscheidt. Fragen des Schulrechts.  
4.05—4.30. Kinderuurtje.  
4.30—4.50. Harry Kahn. Er und ich.  
4.50—5.50. Vesperconcert.  
5.50—6.10. Dr. Trilsbach: Das Osterzeugnis der höheren Schule und die Versetzung.  
6.35—7.00. Spaansche les.  
7.00—7.20. Dr. Kukuk: Was ist Kohle.  
7.20. A Basso Porto, lyrisch drama in 3 bedrijven.  
Daarna nieuws- en sportberichten. Vervolgens tot 11.20 dansmuziek.

#### Londen, 356 M. (842 k.H.)

**Davertry, 1553 M. (193 k.H.)**  
10.35. Morgenwijding.  
10.50. Tidssein en weerbericht.  
11.05. A Hundred Years Ago (5). Mr. J. W. Robertson Scott: People's Notions of Clothes.  
11.20—11.50. (Alleen Londen.) Baird Televisie.  
12.20. Orgelconcert door Edgar T. Cook.  
1.35. Orkestconcert door het Wales Orkest.  
2.20. Uitzending voor scholen.  
2.35. Spaansche voorlezing door Senor Don Andres Leon.  
2.50. Miss Rhoda Power. Days o' O'ld; Tudor and Stuart Days X. Cession Day at Bombay.  
3.20. Intermezzo.  
3.25. Miss Rhoda Power: Stories for Younger pupils (X), The Wagtail and the Wren.  
3.40. Dansmuziek door Jack Payne en het BBC.-Orkest.  
4.35. Licht concert door het Grosvenor House Orkest.  
5.35. Kinderuurtje.  
6.20. The Hon. H. E. Fenton: Australia.  
6.35. Tidssein weer- en nieuwsberichten.  
7.00. De grondslagen der Muziek. De Engelsche suites van Bach.  
7.20—7.40. Mr. Desmond MacCarthy: Books in General.  
7.4. Fransche causerie door E. M. Stéphan.  
8.05. Vaudeville. Jack Payne en het BBC.-dansorkest.  
9.20. Weer- en nieuwsberichten.

Plaatselijk nieuws. (Alleen Dav.)  
Scheepsberichten.  
9.45. National Lecture.  
10.35. Recital door Conchita Supervia (sopraan) en Amparrio Iturbi (piano).  
11.20—12.20. (Alleen Dav.)  
Dansmuziek door Sydney Kyte en zijn Ciro's Club Band.

#### London Regional, 356 M.

12.20. Ballade-concert door Annie Bartle, soprano en Edern Jones, bariton.  
12.50. Gramofoonmuziek.  
1.20. Licht concert door Leonardo Kemp en zijn Orkest van Piccadilly Hotel.  
2.20—3.20. Concert door Lazzells Picture House-orkest (voor volledig programma zie Midland Regional).  
5.35. Dansmuziek door J. Payne en het BBC.-dansorkest.  
6.35. Tidssein; weerbericht en nieuwsberichten.  
7.00. Die verkaufte Braut, kom. Opera in 3 acten van Fr. Smetana.  
8.20. Mr. John Bailey: Boswell. English Personalities of the Eighteenth Century.  
8.50. Regional nieuws.  
9.00. 2de en 3de acte van Die verkaufte Braut.  
9.45. Nationaal programma.  
10.35. Weerbericht en nieuwsberichten.  
10.50—12.20. Dansmuziek door Sydney Kyte en zijn Ciro's Club Band.

#### Parijs (Radio-Paris), 1725 M. (174 k.H.)

7.05. Gymnastiek.  
7.50. Herhaling.  
8.20. Persberichten.  
11.15. Koersen.  
12.50. Symphonie concert. 3de Symphonie van Beethoven.  
1.20. Koersen.  
1.25. Vervolg concert.  
1.50. Koersen.  
1.55. Vervolg concert.  
2.20. Koersen.  
3.50. Koersen.  
5.05. Concert.  
5.15. Koersen.  
6.20. Landbouwberichten.  
6.55. Gramofoonmuziek.  
7.25. Causerie.  
7.55. Koersen.  
8.05. Koersen.  
8.20. Concert door het Omroeporkest.  
8.50. Sportberichten.  
9.35. Nieuwsberichten.  
9.50. Concert.

#### Stuttgart, 360 M. (833 k.H.)

5.05. Tidssein. Weerbericht. Landbouwberichten.  
5.25. Lebende Zaheln. Dr. Erich Jäger.  
5.55. Die chilenische Landwirtschaft, door Paul Odberich.  
6.20. Tidssein.  
6.25. Engelsche les.  
6.50. Zie Frankfurt.  
8.20. Zie Frankfurt.  
10.20. Nieuwsberichten.

#### Toulouse 381 M. (788 k.P.)

6.20. Dansmuziek.  
6.35. Beelduitzending.  
6.45. Fransche geschiedenis.

6.55. Lieder. (Tangos).  
7.35. Mededeelingen.  
7.50. Symphonie Concert.  
8.20. Koersen.  
8.35. Beelduitzending.  
8.45. Verschillende melodien.  
9.05. Landbouw. lezing.  
9.20. Cabaret door Mildy Artistes, o.l.v. Ch. Phalppou.  
10.20. Concert door het Orkest uit Café „Sion“.

#### Weenen 517 M. (581 k.P.)

4.50. Kinderuurtje.  
5.20. Tuinarchitect Robert Benesch: Wirkt Blumenpflege erzieherisch?  
5.50. Reg. Rat Dr. Karl Miesfinger: Vorbeugungsmaßnahmen gegen tierische Schädlinge unserer Kulturen.  
6.20. Fransche les.  
6.55. Engelsche les.  
7.15. Tidssein en weerbericht.  
7.20. Een vroolijk uurtje met Hans Kolscher, met medewerking van Friedl Keil-Kolscher.  
8.05. Die Nürnberger Puppe. Komische Opera in een bedrijf van Ad. Adam. Leiding: Dr. Ludwig Kaiser.  
Daarna: Operatragmenten uitgevoerd door het voormalig Volksopera-orkest.

## Dinsdag 25 Maart

#### Berlijn, 418 M. (716 k.H.)

9.45. Politische Zeitungsschau. Spreker: Dr. Josef Rauscher.  
Daarna Tidssein, weer-, nieuws- en sportberichten.

#### Brussel, 509 M. (590 k.H.)

5.20. Dansmuziek door de orkesten van het Danspaleis Saint Saveur.  
6.20. Fransche taalles.  
6.50. Gramofoonmuziek.  
7.50. Gesproken Radio-courant.  
8.35. Concert.  
8.50. Causerie door Charles Pergament.  
8.00. Vervolg concert.  
9.20. Persberichten. Vervolg van het concert.  
10.35. Persberichten.

#### Davertry (exp.), 479 M. (626 k.H.)

12.20. Zie Londen Regional.  
2.20—3.20. Lichte muziek door het Radio-Orkest, o. l. v. Frank Cantell.  
5.35. Kinderuurtje.  
6.20. Zie Londen Regional.  
6.35. Weerbericht en nieuwsberichten.  
7.00. Lichte muziek door het Haydn Orkest. Uitzonden vanuit The National Trades Exhibition, Bingley Hall, te Birmingham.  
7.20. Concert door The Band of H.M. Irish Guards, o. l. v. Luit. J. L. T. Hurd. Uitzonden vanuit The National Trades Exhibition te Birmingham.  
8.05. Scents and Nonsense. Muzikaal allerial. Medew.: Colleen Clifford, John Rorke, Donald Davies, Molly Hall, het Radio-Orkest en -Koor, o.l.v. Joseph Lewis.  
8.50. Zie Londen Regional.

9.20. Nieuwsberichten.  
9.25. Zie Londen Regional.  
10.35—10.50. Weerbericht en nieuwsberichten.

#### Frankfurt, 390 M. (770 k.H.)

5.50. Weerbericht. Tidssein. Ochtendgymnastiek.  
12.35. Gramofoonplaten.  
12.50. Gramofoonplaten.  
1.50. Gramofoonplaten.  
2.35. Kinderuurtje.  
3.20. Voor de huisvrouw.  
4.20. Concert door de kapel Otto Gellert.  
5.25. Bert Schiift leest uit eigen werken.  
6.25. Zie Stuttgart.  
6.50. Operamuziek op gramfoon.  
8.50. Actueele causerie.  
9.20. Concert.

#### Hamburg, 372 M. (806 k.H.)

9.45. Dr. Neubar. Landbouwkundige lezing.  
10.20. Uitzending voor scholen.  
10.20. Muzikale uitzending voor scholen.  
3.35. Suiten van Jan Sibelius, door het Norag Orkest o. l. v. Hans Döring.  
5.50. Weerberichten.  
6.20. Vorsicht heim Ankauf von Fattermitteln door Prof. Dr. Popp.  
6.45. H. Fraune. Von Cardiff nach Manchester.  
7.20. Diktaatur oder Parlamentarismus. RRIKSPRESIDENT LÖBE en Prof. Dr. von Freytag-Loringhoven.  
8.00. Stirbet Du, Soldat? Hoorspel van Otto Alfred Palitsch.  
4.50. Alice Berend. Declaamtje.  
9.50. Oude Hannoversche marschen en liederen door Kapel Wildhagen.  
5.15. Herbert Rosen. Dass Lebensbild. Heinrich von Stephans, o. l. v. Harry Wildhagen.  
5.35. Weerbericht.  
6.45. Dr. Hirsche. Von den Lesarten unserer Kleinen.  
9.30. Actueele causerie. Weerberichten. Politie-, sport- en berichten.  
7.10. Landbouwberichten.

#### HILVERSUM, 1875 M. (160 k.H.)

10.00. Tidssein AVRO-klok.  
10.00—10.15. Morgenwijding.  
12.00. Politieberichten.  
12.15—2.00. Middagmuziek door het AVRO-Ensemble.  
2.00—3.00. Gramofoonmuziek.  
3.00—4.00. Knipkursus. Mevr. de Leeuw-van Rees.  
4.00—4.15. Gramofoonmuziek.  
4.15—5.00. Solistenconcert door Maria Hoving van Driel, zang, en Annie Meys, piano. Programma: Villanelle, Dell'Acqua. b) Valse-ariette uit Romeo et Juliette, Gounod. Zang: a) Douwka Tsjaikofski. b) Wichtelmännchen, E. Korngold. Piano: a) Air rossignol, C. Saint-Saëns. b) Eclat de rire, D. F. E. Auber. Maria Hoving van Driel. a) Tango, Albeniz-Oberstadt. b) El pelele, E. Granados. Piano.  
5.30—6.00. Dinermuz. door Dick Groeneveld en zijn orkest in Café Moderne, Heiligeweg, Amsterdam.

Programma: The doll's House, Buttler. Potpourri 1930, W. Borchert. Serenade (vioolsolo), Drdla. Schenk' mir diese Liebesnacht, Roland. Home in Maine, Leslie.

6.00. Tijdsein AVRO-klok.  
6.01. Voortzetting dinermuziek. Tirol in Lied und Tanz, potpourri. Osc. Fétras. Gib nur acht, Rotter. Roses of Picardy, Wood. Auf einer kleinen Bank im Park, W. Rosen. Rheinische Lieder, W. Ostermann.  
6.30—6.45. Gramofoonmuziek.  
6.45—7.15. Cursus Engelsch: conversatie. 21e les door Fred Fry.  
7.15—7.45. Cursus Engelsch: gevorderden. 21e les door Fred Fry.  
7.45. Politieberichten.  
8.00. Tijdsein AVRO-klok.  
8.00—8.30. Gramofoonmuziek.  
8.30. Populair concert door het Omroeporkest o. l. v. Nico Treep. Quverture Stradella, Flotow. Barcarolle, Grünfeld. Fragmenten uit de opera De Troubadour, Verdi. Mennet, Paderewsky. Paraphrase over Yradier's lied La Paloma. Manfred. Pluie de diamants, wals. Waldteufel. Einzugsmarsch der Borsaren, Halvorsen.  
15 minuten muzikaal tusschen-spel. Fragmenten uit Giroffé Giroffa, Lecocq.  
10.00. Persberichten Vaz Dias.  
12 min. muzikaal tusschen-spel.  
Flott durch's Lehen, wals, Translateur; Hallo! 1900!, potpourri, Borchert; Annemarie, uit de geluidsfilm Die Kaviarprinzessin, Jata Benes; Wie praesentieren, marsch, Aibout.  
11.00. Gramofoonmuziek.  
12.00. Sluiting.

#### Hulzen, 298 M. (1004 k.H.)

(Na 6 uur 1070 M. 280 k.H.)  
Uitsluitend KRO-uitzendingen.  
6.15—9.00. Moggencconcert.  
11.30—12.00. Godsdienstig half-uurtje.  
12.15—1.15. Concert door het KRO-Trio.  
1.15—2.00. Gramofoon.  
2.00—3.00. Voor de vrouw.  
3.00—3.30. Knipjes.  
4.00—6.00. Gramofoon.  
6.00. Jos. Mineur: De autozegging.  
6.05. Gramofoon.  
6.15. Espe-antobberichten.  
6.30. Beursberichten.  
6.40. Gramofoon.  
7.00. Cursus Koninkrijjn.  
7.30. Causeuse.  
8.00. Lijdensoverweging.  
Gewijde muziek. Meditatie door Dr. J. Eijkeler. Gem. koor o. l. v. Joh. H. Plekkers.  
9.30. Nieuwsberichten.  
9.30—11.00. Orgelconcert i. d. St. Dominiekerk door Evert Haak V. v. Bers, tenor.  
11.00—12.00. Gramofoon.

#### Langenberg, 473 M. (635 k.H.)

6.05—6.20. Ochtendgymnastiek.  
6.20—7.20. Gramofoonmuziek.  
9.35—10.30. Gramofoonmuziek.  
10.35—11.15. Uitz. v. scholen.  
11.30. Gramofoonmuziek.  
12.25—1.50. Middagconcert.  
1.50. Raadgevingen voor de huisvrouw.  
2.20—2.50. Kinderuurtje.

3.20—3.45. Erik Réger. Aus der deutschen Theatergeschichte.  
3.45—4.10. Hans Friedr. Blunck: Land der Vulkanen.  
4.10—4.50. Voor de arbeiders.  
4.50—5.50. Vesperconcert.  
5.50—6.10. Dr. Otto Most: Wirtschaft und Persönlichkeit.  
6.35—7.00. Fransche les.  
7.00—7.30. Gespräche über Menschentum.  
7.35. Rudolf Rieth: 's Nachts in de stad.  
Daarna nieuws- en sportbericht.

#### Londen, 356 M. (842 k.H.)

Daventry, 1553 M. (193 k.H.)  
10.35. Morgenwijding.  
10.50. Tijdsein en weerbericht.  
11.05. The Countrywoman's Day (12). Mrs. Nelson Edwards: Children's School Lunches.  
11.20—11.50. (Alleen Londen.) Baird Televisie.  
12.20. Ballade-concert door Marion Knight (alt) en John Patterson (tenor).  
12.30. Orgelconcert door Edw. O'Henry van Tussand's Cinema.  
1.20—2.20. Licht concert door Leonardo Kemp en zijn Piccadilly Hotel Orkest.  
2.25. Gramofoonmuziek.  
2.50. Uitz. voor scholen.  
3.50. Intermezzo.  
3.55. Fransche taalles voor beginners o. l. v. L. M. Stéphan.  
4.20. Licht concert door het Brixton Astoria Orkest.  
4.35. Uitzending voor scholen.  
4.50. Vervolg van 4.20.  
5.35. Kinderuurtje.  
6.20. Voorlezing van gedichten door Christina Rossetti.  
6.35. Tijdsein, weerbericht en nieuwsberichten.  
7.00. De grondslagen der Muziek. De Engelsche suites v. Bach.  
8.20—8.50. (Alleen Dav.) Prof. T. H. Pear: The Art of Learning.  
8.50. Harpsichord-concert door Gunther Ramin.  
9.20. Weer- en nieuwsberichten. Plaatselijk nieuws. (Alleen Dav.) Scheepsberichten.  
9.45. Dr. George Dyson: The Progress of Music.  
10.05. De Courville's uurtje, IV. Jack Padbury en zijn Cosmo Club Six.  
11.05—12.20. Dansmuziek door Jack Harris' Grosvenor House Band.  
12.20—12.50. Baird Televisie.

#### London Regional, 356 M.

12.20. Concert door het Slydel Orkest.  
1.20. Orgelconcert door Reinald Foort van de Regent Cinema.  
2.20—3.20. Licht concert door het Midland Regional Orkest, o. l. v. Frank Cantell. (Voor volledig programma zie Midland Regional).  
5.35. Jack Payne en het BBC-cansorkest.  
6.35. Tijdsein, weerbericht en nieuwsberichten.  
7.00. Concert door het Radio-Orkest, onder leiding van Joan Ansell. Gw. Knight, sopraan. Mildred Watson, mezzo-sopraan.  
8.05. Scents and Nonsense. Medew.: Colleen Clifford; J. Rorke; D. Davies; M. Hall; Het Midland

Regional Orkest en Koor, o. l. v. Joseph Lewis.

8.50. Problems of Personal Liberty. (VIII). Education. Een debat tusschen Dr. J. F. Roxburgh en Mr. C. A. Siepmann.

9.20. Regional nieuws.  
9.25. Brigade-Exchange, een klankbeeld door Ernst Johannsen. Speelt aan het Westelijk front, zomer 1918.

10.35—10.50. Weerbericht en nieuwsberichten.

#### Parijs (Radio-Paris), 1725 M. (174 k.H.)

7.05. Gymnastiek.  
8.05. Herhaling.  
8.20. Persberichten.  
11.05. Koersen.  
12.05. Symphonie concert.  
1.20. Koersen.  
1.25. Vervolg concert.  
1.50. Koersen.  
1.55. Vervolg concert.  
2.20. Koersen.  
3.50. Koersen.  
4.05. Concert door het Omroeporkest.  
5.15. Koersen.  
6.20. Landbouwberichten.  
6.50. Koersen.  
6.55. Gramafonmuziek.  
7.25. Lezing door André Billy.  
7.50. Engelsche les.  
8.05. Koersen.  
8.20. Concert door het Omroeporkest.  
8.50. Sportberichten.  
9.35. Persberichten.

#### Stuttgart, 360 M. (833 k.H.)

5.05. Tijdsein. Weerbericht en nieuws.  
5.25. Kurt Faber, ein deutscher Wetwanderer, Karl Walter.  
5.55. 16 Jahre als deutscher Arzt auf Sansibar, Dr. Friedrichsen.  
6.20. Tijdsein.  
6.25. Wandlung der Jugend 1900/1930, Dr. H. Roeseler.  
6.50. Zie Frankfurt.  
7.30. Zie Frankfurt.

#### Toulouse 381 M. (788 k.P.)

6.20. Dansmuziek.  
6.45. Fransche geschiedenis.  
6.55. Argentijnsche muziek.  
7.10. Koersen.  
7.35. Mededeelingen.  
7.55. Hawaiiën muziek.  
8.20. Koersen.  
8.35. Beelduitzending.  
8.45. Concert. Fragmenten uit Opera's.

#### Weenen 517 M. (581 k.P.)

4.35. Muziek-uurtje voor de jeugd. Prof. Josef Zimble, viool; Prof. Otto Schulhof, piano.  
5.05. Leo Zadrzil: Lerne Leichtathletik.  
5.35. Univ. Prof. Dr. Heinrich Reichel: Die beiden ersten Grundgesetze. Die Lehre Gregor Mendels.  
6.05. Walter Smital: Esperanto.  
6.20. Willi Siegel: Hotel, Gast und Kellner.  
6.50. Unij. Doc. Dr. Fritz Rock: Die Primitivvolker Sibiriens.  
7.15. Tijdsein en weerbericht.  
7.20. Gedeeltelijke uitzending v. het Koorconcert der Akad. Orkestver. te Weenen. Uitzonden vanuit de Grootte Musikvereins-zaal

Dirigent: Fred. Grossmann. Werken van hedendaagsche Oostenrijksche componisten. Medewerkenden: Luise Heiletsgruber, sopraan; Gertrud Pichler, alt; Dr. Lothar Riedinger, tenor; Anton Tausche, bas; Walter Pach, orgel; de Wiener Chorverein, de Akad. Orchester-verein.

8.30. Der reiche Aehn. Blijspel in 3 bedrijven van Rudolf Hawel. Regie: Eduard Kock.

Daarna: Concert door het orkest Siving-Geissler.

## Woensdag 26 Maart

#### Berlijn, 418 M. (716 k.H.)

9.50. Karten-Spiele. Wer macht mit? (Skat.) Spreker: Dr. F. Anders. Daarna tot 11.50 dansmuziek door de kapel Egon Kaiser.

#### Brussel, 509 M. (590 k.H.)

5.20. Concert door het omroep-trio.  
6.20. Causeuse door A. Guery.  
6.35. Politieberichten.  
6.50. Gramofoonmuziek.  
7.50. Gesproken radio-courant.  
8.20. Uitzending van de opera Lakmé van Leo Delibes.  
10.35. Nieuwsberichten.

#### Daventry (exp.), 479 M. (626 k.H.)

12.20. Zie Londen Regional.  
1.50. Concert door het Radio-Orkest, o.l.v. Frank Cantell. Wilfred Ridgway, piano; Kathleen Hartey, alt.  
5.35. Kinderuurtje.  
6.20. Zie Londen Regional.  
6.35. Weerbericht en nieuwsberichten.  
7.00. Zie Londen Regional.  
8.50. Nieuwsberichten.\*  
8.55. Fireside singing. Zang d. het Radio-Koor o.l.v. J. Lewis.  
9.20. Operafemuziek. Met Radio Orkest, o.l.v. Frank Cantell. George Dawkins, bariton; Effie Ashman, sopraan.  
10.35. Weerbericht en nieuwsberichten.  
10.50—11.20. Zie Londen Regional.

#### Frankfurt, 390 M. (770 k.H.)

5.50. Weerbericht. Tijdsein. Tijdsein.  
10.35. Uitzending voor scholen.  
12.35. Gramofoonmuziek.  
12.50. Gramofoonmuziek.  
2.35. Schoolfest.  
3.20. Concert uit het Kurhaus te Wiesbaden.  
4.50. Wem Gott will rechte Gunst erweisen, Jaspers.  
5.25. Voordracht door Dr. Walter Benjamin.  
5.55. Esperanto-les.  
6.50. Zie Stuttgart.  
7.20. Zie Stuttgart.  
8.35—9.20. Concert uit het Kurhaus te Wiesbaden.  
9.20. Zie Stuttgart.

#### Hamburg, 372 M. (806 k.H.)

10.20. Engelsche uitzending voor scholen.  
12.35. Engelsche uitzending voor scholen.

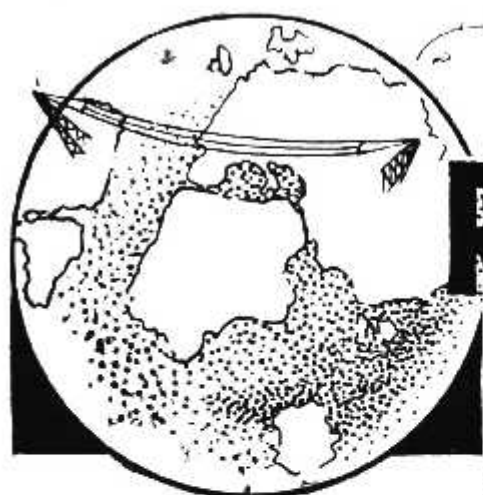

# RADIO WERELD

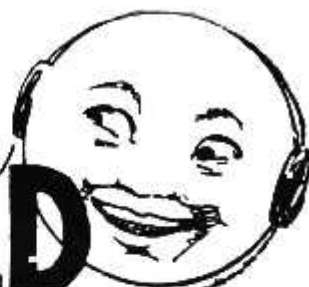

Weekblad voor Nederlandsche  
Radio-Amateurs en Luisteraars



20 MAART 1930

No. 12

ZEVENDE JAARGANG

ABONNEMENT  
 NEDERLAND f 7.50 PER JAAR  
 f 4.— PER ½ JAAR  
 BUITENLAND EN N.O.-INDIË:  
 f 12.— PER JAAR  
 LOSSE NUMMERS f 0.25  
 (IN BELGIË Frs. 4.—)

REDACTIE:  
 N.Z. VOORBURGWAL 250,  
 AMSTERDAM (C.)  
 TELEFOON 37121

ADMINISTRATIE:  
 ENGERS & FABER  
 N.Z. Voorburgwal 250, AMSTERDAM (C.)  
 TELEFOON 37121 - GIRONUMMER 41280  
 Abonnementen kunnen op elk tijdstip ingaan,  
 doch eindigen op 30 juni of 31 December.  
 Zonder opzegging, vóór een dezer data, worden  
 zij stilzwijgend verlengd

ALLE RECHTEN OP DEN INHOUD WORDEN VOORBEHOUDEN — NADruk VERBODEN

## DE VERDEELING VAN DEN ZENDTIJD



Minister Keymer

### Het Advies van den Radioraad thans aangeboden

### Wat zal de Minister doen?

zeer uiteenlopende, minderheidsnota's aangeboden.

Het gerucht liep, dat de ministerraad na dit negatieve advies van den Radioraad, zelf ook ten einde raad, overwoog het probleem opnieuw aan de Kamer voor te leggen.

Inmiddels bleven nadere berichten uit, totdat de minister zelf een einde maakte aan de onzekerheid, door tijdens een bezoek aan de V.A.R.A.-studio mede te deelen, dat de regering alsnog een advies wachtende was van den radioraad waarin naar Z.Exc. verwachtte, de V.A.R.A. meer zendtijd zou worden toegemeten dan zij bezat.

Hieruit mocht dus worden afgeleid, dat de Radioraad er niet „af” was met zijn betuiging van onmacht aan de regering, om naar recht en billijkheid aan den status quo in den aether iets te wijzigen, doch dat den Raad het vraagstuk eenvoudig was gervoyeerd, vergezeld van een al dan niet duidelijk geformuleerd desideratum, dat o.a. des ministers hoopvolle verwachting ten aanzien van den V.A.R.A. zendtijd, geuit tijdens zijn bovenvermeld bezoek aan de V.A.R.A.-studio, kon rechtvaardigen.

Inderdaad heeft de Radioraad ge-

hoorzaamd aan den ministerieelen wenk en thans met algemeene stemmen een advies ingediend waarin hij aanbeveelt, over de beide zenders per week te geven aan een z.g. „Nationaal programma” (bij toerbeurt te verzorgen door een der omroeporganisaties) 15 procent van den beschikbaren zendtijd:

Aan de A.V.R.O. 26 procent;

Aan elk der gekleurde omroep-organisaties 18 procent en aan de bijzondere omroepgroepen waaronder ook de V.P.R.O. valt, gezamenlijk 5 procent.

Het advies van den Radioraad komt dus hierop neer, dat de Nederlandsche luisteraars voortaan de A.V.R.O. nog ongeveer drie dagen per week zullen kunnen hooren. Om dit verlies goed te maken, zal een à twee dagen per week een „Nationaal” programma worden ten beste gegeven, dat beurtelings, om de week door den K.R.O., N.C.R.V., V.A.R.A. en ook de A.V.R.O. zal worden samengesteld.

Inmiddels heeft een minderheidsgroep in den Radioraad, die dit advies mede heeft ondertekend, zich gehaast alsnog een nota in te dienen, waarin zij uiteenzet, dat zij dit stuk alleen ondertekend heeft „om erger te voorkomen”!

**M**EN zal zich herinneren, dat de Radioraad zich eenige weken geleden tot den minister gewend heeft met de mededeeling, dat de leden er tot hun spijt niet in konden slagen in meerderheid tot een advies te komen, in zake de verdeling van den zendtijd, aldus de Tel.

In stede van een meerderheidsadvies, werden de regoering eenige, onderling



## Een Nieuw Model

gering van afmetingen, even voortreffelijk van kwaliteit als alle „PYE“ transformatoren

Prijs slechts f 7.50

Indien ter plaatse niet verkrijgbaar, wende men zich tot ons!

Radio Import A. A. Posthumus, Baarn



### EXAMENS RADIO-TECHNICUS EN RADIO-MONTEUR.

Afgenomen door den Bond van Radiohandelaren en de Vereen. tot behartiging der belangen van den radiohandel.

Op 2, 3, 4 en 17 Januari 1930 werden te Amsterdam de bovengenoemde examens afgenomen.

De examen-commissie bestond uit de heeren ir. M. J. A. van Dugteren, P. Geervliet Jr., ir. D. de Lange, ir. J. Rodriques de Miranda, ir. A. van Sluifers, ir. J. J. Vormer en mr. J. van Ginhoven, secretaris.

Aan de examens werd deelgenomen door 75 kandidaten, waarvan 37 technici en 38 monteurs.

Hiervan slaagden 22 technici en 28 monteurs. Een candidaat trok zich terug, terwijl een andere candidaat slechts een der beide examendeelen aflegde.

De algemeene indruk der examen-commissie is, dat de kennis der kandidaten op lager peil stond dan bij het voorlaatste examen.

In het bijzonder geldt dit voor de technici.

De kennis van formules was over het algemeen voldoende; echter bleken verscheidene kandidaten weinig technisch inzicht en praktische vaardigheid te bezitten.

Bovendien bleek de bekendheid met algemeen gebruikelijke apparaten en toebehooren te gering te zijn.

### GEEN „VERRASSINGSNUMMERS“ MEER OVER LONDEN.

Bij gebrek aan nieuwe ideeën is de belangstelling voor de verrassingsnummers, welke tot op heden elke week over

de Engelsche stations werden uitgezonden, steeds verminderd. „Wireless World“ merkte zelfs eenige weken geleden op, dat de aangenaamste verrassing, welke men de luisteraars kon brengen een kwartier stilte zou zijn. De B.B.C. heeft thans besloten een eind te maken aan dit soort uitzendingen. Hiervoor in de plaats zal een ander soort bijzondere programma's worden ingevoerd onder den titel „Diversions“. Deze programma's zullen bestaan uit korte buitenuitzendingen. De eerste keer, dat men kon kennis maken met deze „Diversions“, was op 14 Maart. Op dien avond werd een rondgang gemaakt door het Brookman's Park zendstation, waarbij de hoofdingenieur van dezen tweelingzender voor de microfoon explicaties gaf.

### VERANDERINGEN IN DE ENGELSCH OMROEPWERELD.

#### Daventry Jr. geen eigen programma meer.

Nu de beide Brookman's Park zenders officieel den dienst hebben opgenomen, stond de B.B.C. voor de moeilijkheid, hoeveel verschillende programma's men in de toekomst zou uitzenden. Immers, volgens het regionale systeem moeten de beide Brookman's Park-zenders elk een verschillend programma ten gehore brengen, terwijl bovendien Daventry Jr. steeds een eigen programma uitzond. Indien 5GB een eigen programma zou blijven geven, zou men dus in de toekomst drie verschillende programma's te verzorgen hebben. De B.B.C. heeft echter besloten, dat Daventry Jr. en Daventry Sr. voortaan elk een der programma's van de Brookman's Park-zenders zullen doorgeven.

### STRIJD TEGEN DE RADIO-STORINGEN IN FRANKRIJK.

Ook in Frankrijk wordt op het oogenblik een hevige strijd gevoerd tegen de stoorders van de radio-ontvangst. Er bestaat een vereeniging, de „Anti-Parasite Brigade“ genaamd, die zich ten doel stelt de radiostoringen tot een minimum te beperken. Een succes van deze vereeniging was onlangs, dat een dame, die gedurende een jaar de radio-ontvangst van haar buurman hevig gestoord had met een electrischen motor, veroordeeld werd tot een schadevergoeding van 500 francs. De rechtbank hield er rekening mede, dat de dame had geweigerd den motor storingsvrij te maken, toen de radio-luisteraar haar dit verzocht had.

### AANTAL LUISTERAARS IN OOSTENRIJK.

Op 1 Maart bedroeg het aantal luisteraars in Oostenrijk 380.906; in de laatste drie maanden heeft een vooruitgang van 4540 luisteraars plaats gevonden.

## TELTAS-KUPROX

BESPAART op Uw stroomrekening méér dan de aanschaffingsprijs!



TASSERON'S  
Handels- en  
Ingenieurs-bur.  
CONRADKADE 24  
Telefoon 34556  
'S-GRAVENHAGE



# De K.G. Ontvanger met H.F. Versterking

DOOR M. W. H. DE GORTER

(Met Bouwteekening)

WANNEER we eens een statistiek maakten van de thans in gebruik zijnde K.G.-toestellen, dan ben ik er van overtuigd, dat het gewone toestel, bestaande uit detector, gevolgd door eenmaal L.F. versterking, sterk in de meerderheid zou zijn. Verder zouden we dan nog een groot aantal toestellen aantreffen met tweemaal L.F. versterking en ten slotte zullen we dan een percentsgewijze tamelijk klein aantal toestellen aantreffen met H.F. versterking. Hoe komt het toch, zal men zich onwillekeurig afvragen, dat de H.F. versterking, die in het omroepgebied met een slag de overwinning behaalde, in de K. G.-ontvangst zoo moeilijk naar voren kan treden. Hiervoor zijn verschillende oorzaken aan te geven. In de eerste plaats het idee. Het is typisch, doch ontegenzeggelijk waar, dat wanneer we van een K. G.-toestel spreken, we gewoonlijk direct denken aan een beknopt toestel van kleine afmetingen, al komt daar den laatsten tijd ook al weer een kentering in. Het is dus juist tegengesteld met de omroepontvangst. Hier eerst toestellen van groote afmetingen, met veel lampen, welke geleidelijk werden teruggebracht tot drielampstoestellen van zeer bescheiden afmetingen, zie o.m. de Telefunken- en Philips-toestellen. Bij de K.

G. aanvankelijk toestellen in klein formaat met 1 of twee lampen, welke echter thans grooter worden uitgevoerd en thans ook drie of soms zelfs 4 lampen hebben. Ja een enkele 5, zooals de K. G.-ontvanger van A.R.I.M.

Doch er zijn nog andere oorzaken, die de H. F. versterking op de Ultra K. G. tegengewerkt hebben. Aanvankelijk was het niet goed mogelijk in dit golfgebied een loonende versterking te behalen, totdat eindelijk de H.F. schermroosterlamp ook hierin weer tegemoet kwam, zoodat het thans wel mogelijk is om tot circa 15 à 20 M. naar beneden goede H.F. versterking te behalen. Het toevoegen van H.F. versterking beteekent echter ook een kring meer in het toestel, wat vooral meetelt, wanneer we deze nog moeten afstemmen.

Velen zullen al last hebben met het afstemmen van een enkel detectortoestel, dus laat staan, wanneer zij nu nog een kring er bij krijgen om af te stemmen. Gelukkig is er echter nog een andere methode, waarbij men niet behoeft af te stemmen, waardoor dus bijv. ook de variabele condensator alsmede spoelen voor deze kringen vervallen en dus ook finantiële voordeelen biedt. Een dergelijke schakeling is weergegeven in fig. 1. Hierin is tusschen rooster en gloeidraad van de H.F. lamp een H.F.

smoorspoel opgenomen, waardoor de lamp een kleine negatieve spanning krijgt en tevens de H.F. trillingen welke in de antenne opgevangen worden, tegengehouden worden en gedwongen worden hun weg te kiezen via de lamp, waar zij versterkt worden. Men stemt de kring dus niet af en hoewel dit natuurlijk in effectiviteit achter staat bij de gewone methode, wegen de voordeelen hier ruimschoots tegen op.

Wat echter wel noodig is, is de afscherming van de H.F. lamp. Dit vraagstuk is echter spoedig opgelost, wanneer we gebruik maken van de Bowyer Lowe afschermdoozen, welke zoodanig zijn, dat hierin met gemak de H.F. lamp te samen met de Bowyer Lowe H.F. smoorspoel type 337 gemonteerd kan worden. In fig. 1 is deze afschermdoos door stippellijnen aangegeven. Het hierop volgende detectorgedeelte is normaal geschakeld en evenzoo de L.F. versterking. Daar dit toestel goede luidsprekerontvangst zal geven van diverse K. G.-stations zal het aanbeveling verdienen om tusschen toestel en luidspreker nog een beveiliging te plaatsen. Dit kan beknopt en netjes gebeuren met de General Radio speakerfilters type 387 A, welke een smoorspoel van 30 henries met een condensator van 2 M.F. in zich vereenigen. Ook in de plaatkring der

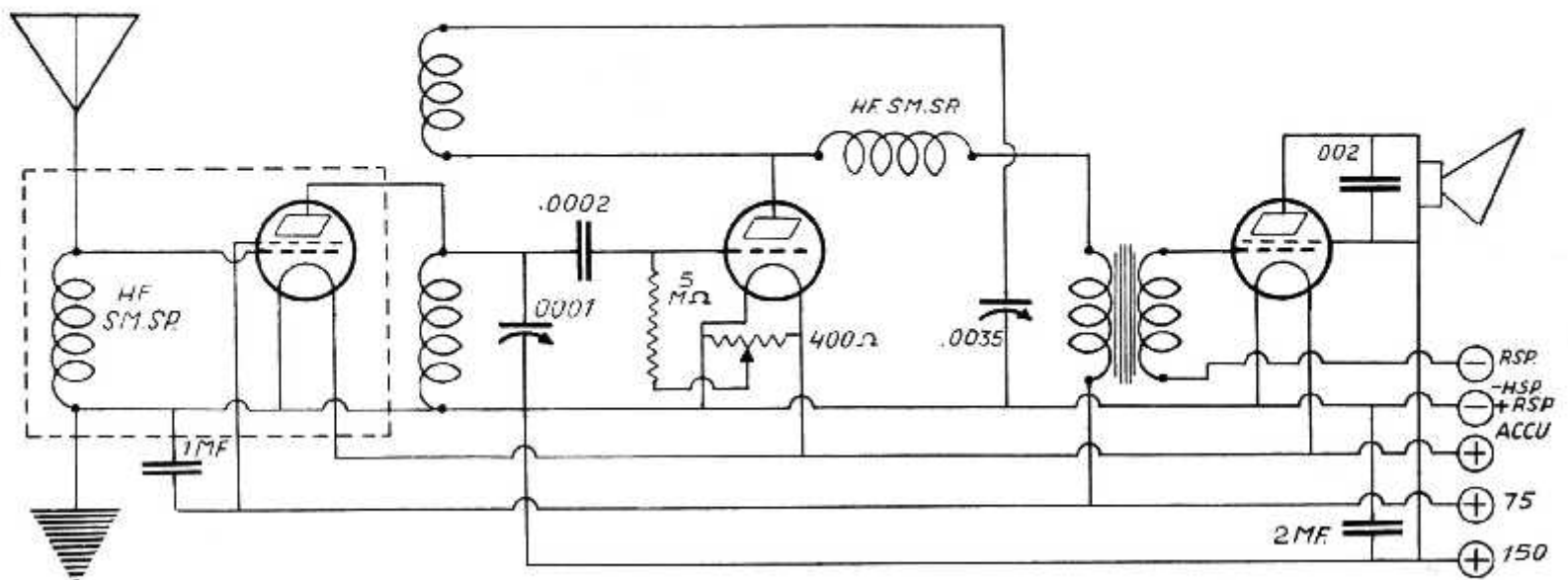

detectorlamp bevindt zich een H.F. smoorspoel.

Voor de constructie van het toestel hebben we noodig de frontplaat en bodemplank, beide van metaal, alsmede een strip eboniet aan de achterzijde voor het maken van de aansluitingen.

Op de frontplaat komen de beide condensatoren, de potentiometer, de accuschakelaar en de luidsprekeraansluitingen. Hiervan mogen alleen de draaibare platen van de terugkoppelcondensator contact maken met het metaal, de overige onderdelen moeten ervan geïsoleerd worden.

De bodemplaat wordt niet onder aan de frontplaat bevestigd, doch circa 3 c.M. van onder, zooals ook is aangegeven in R.-W. No. 10 en verbonden door middel van een paar koperen hoekjes. Hierop worden de overige onderdelen bevestigd. Daar dit ook metaal is, waaraan min-accu min-anode verbonden zijn, kan men bijv. de eene gloeidraadaansluiting van alle drie de lampen direct hieraan vast soldeeren, zoodat deze verbindingen niet in draad behoeven te worden uitgevoerd. In het bouwschema fig. II zijn al deze verbindingen aangegeven door een kruisje. De gestippelde lijnen zijn voorts verbindingen, welke aan de onderzijde der grondplaat gemaakt worden. Na de uitvoerige bouwbeschrijvingen der voorgaande toestellen kan hier zeer zeker mede worden volstaan.

Als lampenserie zal men gebruik kunnen maken van de A 442, A 415, B 443 of van de overeenkomstige Telefunken- of Splendor-serie, uitgezonderd voor de pentode, die deze laatste firma niet levert. Een enkele opmerking wil ik nog maken betreffende de fijnregelknoppen. In verband met het metalen front zal het aanbeveling verdienen om knoppen te nemen in geheele bakeliet-uitvoering, dus zonder metalen schijven, zooals bijv. de Kurz Kash-knoppen. Als spoelenserie is bijzonder geschikt de serie van Faraday K. G.-spoelen, waarmede men, bij gebruik van een afstemcondensator van 100 c.M. en zelfs bij 50 c.M. nog het geheele bereik zal kunnen overlappen.

Wat het in gebruik stellen van het toestel betreft het volgende. De spanning bij H.S. 1 zal ongeveer 75 Volt moeten bedragen, terwijl op HS 2 de volle 150 Volt spanning kan worden

aangesloten. Vervolgens begint men met de potentiometer zoodanig in te stellen, dat het toestel soepel in en uit genereeren te brengen is en eerst daarna begint men zeer langzaam de schaal af te zoeken. In het eerst zal de bediening van het toestel iets vreemd zijn, doch spoedig krijgt men de vereischte handigheid en krijgt men vanzelf meerdere stations te hooren. Een bezwaar, dat men vooral aan de lage kant aan zal treffen is een licht ruischend geluid, dat vooral hen, die de stille achtergrond bij een O-V-1-combinatie gewend zijn, wel eenigszins zal hinderen. Dit ruischen heb ik tot nog toe bij alle K. G.-ontvangers aangetroffen, die met H.F. waren uitgerust, ofschoon bij de één meer dan bij de ander.

Men moet dan ook niet denken, dat de H.F. versterking op Ultra K G. zijn volmaaktheid reeds heeft bereikt. Er is ongetwijfeld nog veel te verbeteren, doch dit zal gedurende het experimenteren met deze schema's wel komen. In dit golfgebied gaat alles nogal bijzonder vlug.

\* \* \*

Zaterdagavond 8 Maart was blijkbaar een goede avond voor 40 M. telegrafie, want er waren legio stations in de lucht. Telefonics daarentegen waren schaarsch. Toch slaagde ik er in een Fransch station te ontvangen, dat in qso was met een Belg, terwijl iets hoogerop, namelijk op 49.4 M. het Weensche K. G.-station UOR2 bezig was met gramfoonplatenmuziek. Deze muziek kwam uitstekend over, was van goede kwaliteit en zonder storing. Jammer dat er zoo nu en dan hinderlijke fading optrad, waardoor het mij niet mogelijk was de aankondigingen geheel te volgen. Toch slaagde ik er in te vernemen, dat de proefuitzendingen plaats vonden iederen Woensdag- en Zaterdagavond van 22.00 tot 24.00 G.M.T. op een golflengte van 49.4 M., terwijl ook nog eenige andere zenduren werden opgegeven voor een golflengte van 24.7 M. Gedachtig aan de 10 M. proeven ben ik daarop gezakt, doch mocht geen enkel station hooren. De avonduren schijnen hiervoor minder geschikt te zijn. Uit gesprekken met amateurs vernam ik, dat ook zij niets gehoord hadden. Gewoonlijk vervalt een mensch van het eene uiterste in het andere en zoo be-

sloot ik dan maar eens om het wat hoogcrop te zoeken te weten de 80 M.-band. Reeds eenige Zaterdagavonden had ik hier zonder resultaat geluisterd, doch thans hoor ik direct al een Hollander spreken. Er komt dus leven in de brouwerij. Zooals ik reeds vermoedde waren het een tweetal zuiderlingen uit de buurt van Eindhoven en Maastricht, die gezellig met elkaar aan het boomen waren, namelijk PAOQQ en PAOXA. Vooral laatstgenoemd station kwam hier zeer goed door, sterkte 6 tot 7 en met een goede heldere modulatie. Het andere station was door een bromtoon bijna niet te verstaan, alleen zoo nu en dan. Van beide stations was de golflengte niet constant.

Na een gezellig praatje besloot men uit te luisteren naar andere, eventueel op dezen band werkende stations en PAOXA deed daartoe een algemeene oproep ook in Duitsch en Fransch. Hiermede had hij succes, want onmiddellijk werd hij door twee stations aangeropen, een Fransch station F8HU te Parijs en PAOYW te Rotterdam, en het bleek al spoedig, dat hij ook beide stations ontvangen had, al hield hij aanvankelijk den Hollander voor PAOBY. Uit het rapport van 8HU bleek, dat PAOXA te Parijs met sterkte 7 doorkwam met een zeer goede modulatie. Na afwikkeling van dit qso volgde een gesprek met het Rotterdamsche station, dat blijkens mededeeling voor het eerst op de 80 M.-band werkte en thans direct al verbinding had met het zuiden, al kwam hij daar dan slechts r3 door. De zuiderling kon hem toch uitstekend verstaan. Ik ben er na deze ervaring van overtuigd, dat met 80 M. telefonie meer te bereiken is, dan menigeen zich wel in kan denken en ik hoop dat de phonies, welke tot op heden op 40 M. werkten het daar ook eens zullen probeeren. Zooals PAOXA het uitdrukte, een ieder is welkom. Dit lijkt mij zoo bij uitstek een golfgebied, waar men echt kan experimenteren met diverse modulatie-systemen, zonder de telegrafie zenders schade te doen. Behoudens de hier genoemde stations waren er ook nog eenige muziekstations, welke echter geen call gaven, zoodat het niet mogelijk was na te gaan, welke stations dit waren.

\* \* \*

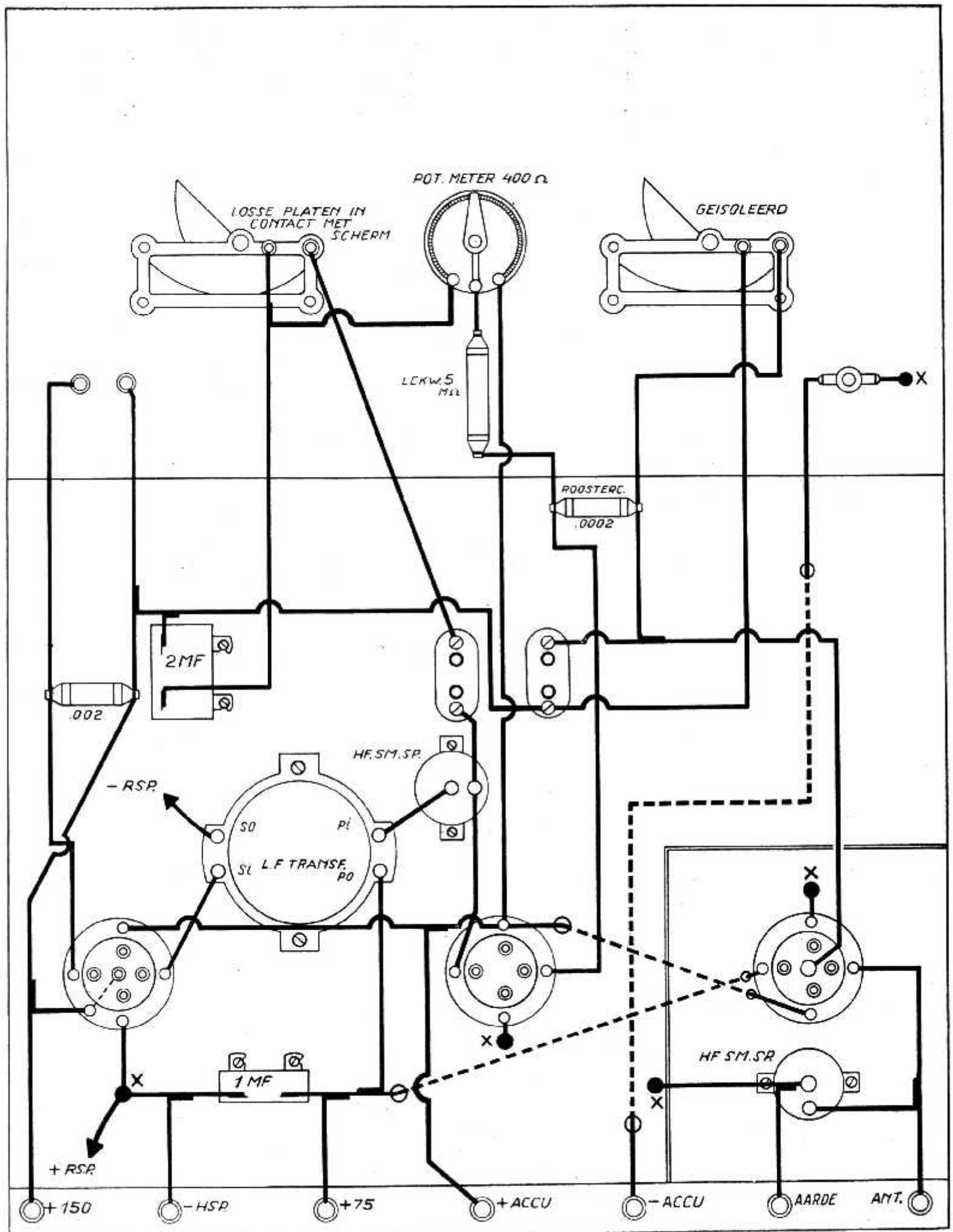

Als steeds hebben ook in de afgelopen weken weder actualiteiten op K. G.-gebied plaats gevonden. Een der voornaamste berichten is wel, dat binnenkort in Brazilië niet minder dan een vijftigtal nieuwe K. G.-stations zullen worden opgericht voor commerciële doeleinden. Al deze stations zullen worden ingericht voor CW-werk en de eerste letters der calls zullen bestaan uit PP, PR, PU, PV en PY. Sommige van de calls zullen uit niet minder dan vier letters bestaan. De juiste golflengten dezer stations zijn nog niet bekend. Intusschen zullen de zendende amateurs hun hart wel vasthouden, want reeds nu zijn er in de verschillende amateurbands ook al officiële zenders bezig, dus wie weet wat hun boven het hoofd hangt. Intusschen zullen deze stations wel van de nieuwste technische verbeteringen voorzien worden.

Een ander bericht uit New Zealand bericht ons, dat de operator van ZL3AA, Mr. R. J. Orbell, een der vooraanstaande amateurs van Christchurch, zich dezer dagen gevoegd heeft bij de Byrd Antarctic Expeditie, een onderscheiding, die het geheele amateurcorps tot eer strekt.

Wanneer er een plaats is, waar het amateurisme tot grooten bloei is gekomen, dan is het zeker Amerika. Waren er aanvankelijk slechts enkelen, die zich op dit gebied bewogen, thans treft men er niet minder dan 17000 amateurstations aan, die allen opgehoopt zitten in de nauwe bands. Wanneer we daar eens aan gaan denken, dan is men onwillekeurig geneigd om te zeggen dat onze Europeesche amateurs het heusch zoo kwaad nog niet hebben en dat QRM daar nog wel iets heviger zal zijn dan bij ons. Een voordeel hiervan is echter weer, dat hierdoor de prikkel ontstaat om een uitweg te vinden en het is algemeen bekend, dat nieuwigheden op K. G.-gebied voor een groot gedeelte vanuit Amerika komen. De Amerikanen schijnen nu eenmaal een grooten ondernemingsgeest te bezitten en dit treedt ongetwijfeld aan het licht bij het volgende voorval, dat eerst thans bekend wordt.

In de eerste dagen van het amateurisme was er een amateur, die nu juist niet heel erg bij kas zat, iets waar echter onze tegenwoordige amateurs ook nog wel eens last van hebben. Maar ter

zake. Hij wilde ook een zender bouwen en daar hij geen geld had voor de tamelijk dure onderdeelen, nam hij het besluit alles zelf te maken. Wat hierbij de variabele en vaste condensatoren aangaat is het nog zoo erg niet, doch onze vriend slaagde er ook in zijn zendpit zelf te maken van kapotte lichtlampen en eenige stukjes tungstendraad welke hij wist te bekomen. Tot zelfs de pomp, noodig om de lampen luchtledig te pompen fabriceerde hij zelf. Ook de koptelefoon was er een van eigen maaksel. Dit alles werd klaargespeeld door een jongen van 17 jaar met slechts enkele stukjes gereedschap, veel geduld en veel enthousiasme. Dit geheel zelf vervaardigde stations was langen tijd een der besten van de Amerikanen en maakte zelfs nog heel wat dx in die dagen. De hedendaagsche amateur staat dan wel in een zeer bevoorrechte positie, hierbij vergeleken.

#### **DE KORTEGOLFZENDER TE ROME.**

In een speciaal aan Italië gewijd nummer van het Engelsche radio-tijdschrift „World Radio” lezen we interessante bijzonderheden omtrent den nieuwen kortegolfzender te Rome, welke binnenkort in gebruik zal worden genomen. Deze zender is bestemd om te werken op golflengten tusschen 25 en 80 M. Voor de Italiaansche koloniën zullen uitzendingen plaats vinden op 25,4 M. terwijl op ca. 80 M. programma's worden uitgezonden, welke speciaal bestemd zijn voor de kortegolfamateurs in Italië zelf.

De zender is in staat om een ongemoduleerde energie te leveren van 9 tot 12 K.W. De maximale modulatie diepte bedraagt 70 %. Werkt de zender met vol vermogen, dan verbruikt deze ongeveer 75 tot 80 K.W. elektrische energie.

Er wordt gebruik gemaakt van twee antennes, welke aan een tweetal antenne-masten van 65 M. hoogte zijn bevestigd. De masten zijn 130 M. van elkaar verwijderd. De „feeders” voor beide antennes zijn zorgvuldig geïsoleerd en loopen zoo ver mogelijk van elkaar. Bovendien zijn ze omgeven door geaard koperen bekleedsel.

Het station zal hoofdzakelijk dezelfde programma's uitzenden als het 50 K.W. omroepstation te Rome.

#### **DOOVEN, DIE VOOR HET EERST EEN CONCERT HOOREN.**

In het doofstommen-instituut te Bouveret, in het Valais Kanton, Zwitserland, is dezer dagen een radio-ontvanginstallatie in gebruik genomen, waarop een aantal speciale hoofdtelefoons zijn aangesloten. Veertig dooven hoorden op deze wijze voor het eerst van hun leven een concert. Men doet thans ook proefnemingen met deze installatie om doove kinderen te leeren spreken. De woorden welke door den leeraar worden gesproken, worden door middel van een microfoon en een versterker in de hoofdtelefoons van de kinderen hoorbaar gemaakt.

#### **NIEUW STATION IN POLEN.**

Enkele weken geleden is in Polen een nieuw station in gebruik genomen. De zender bevindt zich te Lemberg en werkt op een golflengte van 385 M. met een energie van 2 K.W. Het station zendt gewoonlijk een speciaal programma voor het Zuidoostelijke gedeelte van Polen uit, maar geeft ook wel eens het programma van Warschau door.

#### **AANTAL LUISTERAARS IN CANADA.**

Men meldt uit Montreal, dat het aantal luisteraars in Canada per 1 Januari van dit jaar 375.068 bedroeg. Op 1 Januari 1929 was het aantal luisteraars 296.926.

#### **RADIO IN ZIEKENHUIZEN OP CEYLON.**

Op het eiland Ceylon bestaat een vereeniging, die zich uitsluitend ten doel stelt de ziekenhuizen van radio-installaties te voorzien. Verschillende van dergelijke inrichtingen hebben door bemiddeling van deze vereeniging reeds een installatie verkregen.

#### **DE NIEUWE ZENDER TE STUTTGART KRIJGT HOUDEN ANTENNETORENS.**

De antenne voor den nieuwen zender te Stuttgart zal bevestigd worden aan twee houten antennemasten van 100 M. hoogte. In het algemeen worden dergelijke hoge antennetorens van ijzer geconstrueerd, maar daar ijzeren antennemasten veel energie absorbeeren, gaat men het in Stuttgart weer eens met hout probeeren.

# EEN 10 LAMPS ONTVANGER

## VOOR KORTE EN LANGE GOLVEN

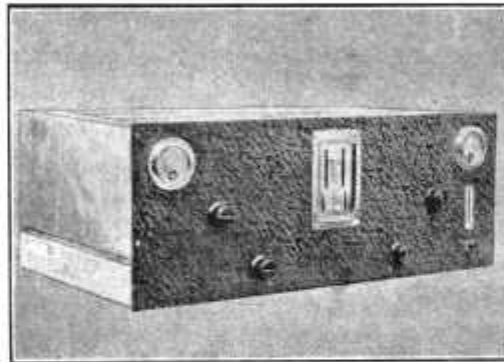

*Voor aanzicht.*

**D**E liefde van den waren radio-amateur gaat in de allereerste plaats uit naar die schakelingen en schema's, waarbij wat te experimenteren valt. De tegenwoordige bouwbeschrijvingen zijn in de meeste gevallen wel zoo eenvoudig, dat ieder die over gezond verstand en een greintje geduld beschikt, het betreffende apparaat kan construeeren. Op de lange golf in het algemeen is de plaats van den volbloed amateur thans door den knutselaar ingenomen, terwijl de eerste zijn toevlucht genomen heeft tot het breede terrein van de u.-k. g., de televisie, enz. Toch is er op het gebied der lange golven, dus bij de constructie van den familie-ontvanger nog menigmaal een gordiaansche knoop te ontwarren, is vooral bij de moderne schakelingen nog menige vernuftige oplossing van hinderlijke en verrassende vraagstukken noodzakelijk. Vooral bij de toepassing van effectieve h.f. versterking en moderne lampen komt nog heel wat ervaring kijken om, zooals onze Oostelijke naburen

het noemen „Tadelose Empfang" te verkrijgen.

Bij het snuffelen in de buitenlandse pers troffen wij een beschrijving van een tienlamps-ontvanger, weliswaar zeer gecompliceerd, maar desondanks zonder onoverkomelijke moeilijkheden te bouwen. Zoo'n echt schema, waar nog eens iets inzit, dat voor den gevorderden amateur zoo vele bekoring heeft, omdat naast een interessante opbouw meestal verrassende resultaten de zoete belooning vormen. Het Oostenrijksche orgaan, de Ph. Radio Revue bracht dit ontwerp, dat wij aan de hand van enkele foto's hier nader kunnen toelichten en voor onze lezers dit staaltje van moderne constructie bereikbaar kunnen maken.

Bij de constructie van dit toestel lag de gedachte ten grondslag de voor de omschakeling van kort op lang vaak zeer lange leidingen te vermijden. Het geheel is daarom zoo ontworpen, dat men naar keuze de verschillende afgestemde kringen op twee verschillende lampgroepen kan laten werken. De trillingskringen zijn daarom zoo geschakeld, dat de spoelen voor lange en korte golf steeds verbonden zijn met de daarbij behorende versterker-lamp, terwijl de condensator-groep door een omschakelaar naar keuze op de een of de andere groep aangesloten kan worden. In dit toestel zijn dus:

- a. h.f. dubbel;
- b. h.f. schermroosterlamp, twee detectortrappen, ieder voor een korte golf- of een lange golf-bereik. Drie pentoden werden parallel geschakeld, teneinde in de gelegenheid te zijn een groot aantal luidsprekers te voeden.

Zooals uit de foto's blijkt, ziet het geheel er nog smaakvol uit. De ontvangapparatuur kan in een kast inge-

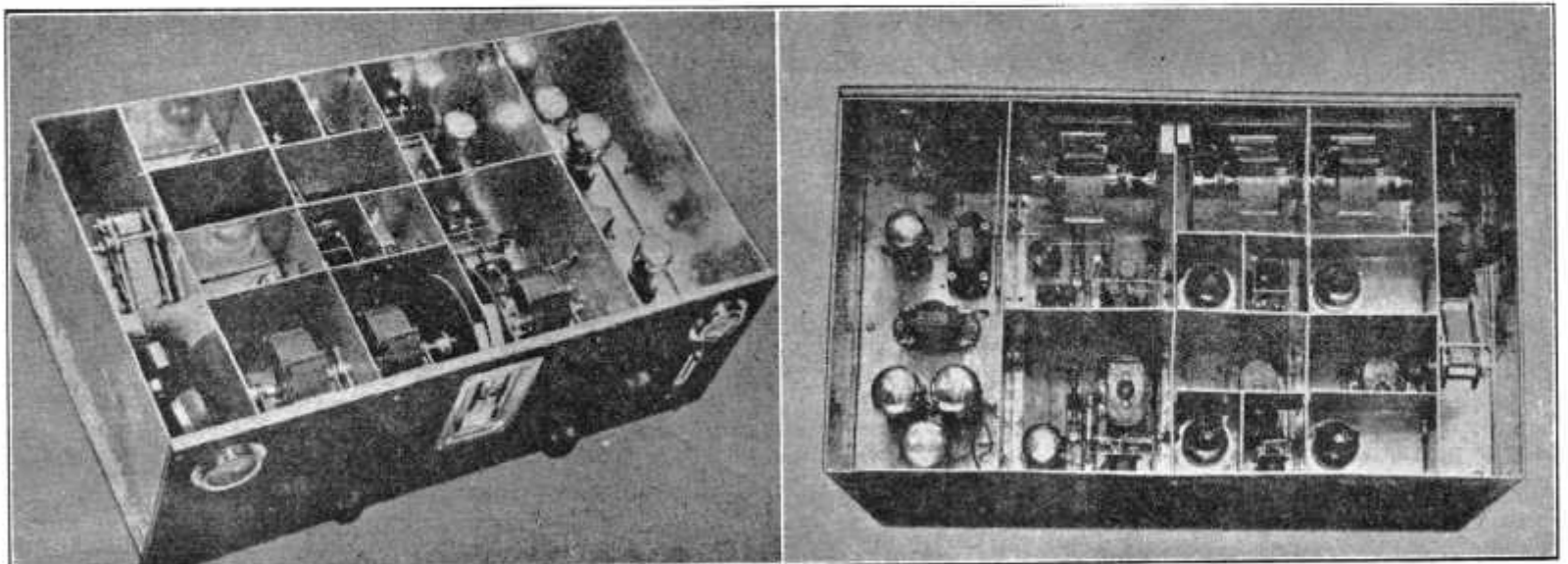

*Het interieur van de 10 Lamper.*

bouwd worden, die bovendien elektrische gramfoon-motor en de plaatstroom-bron en andere batterijen kan bevatten. Vooral bij een dergelijk apparaat is een krachtig plaatstroom-apparaat en zoo mogelijk een gloeistroom-apparaat van voldoende capaciteit van groot nut.

Op de frontplaat bevinden zich de volgende bedienings-organen. Draai-condensatoren met trommelschaal, omschakelaars en volume-regelaars. Achter de draai-condensatoren zijn de twee trappen hoogfrequent-versterking voor k.g. ontvangst opgesteld, daarachter weer de spoelen en eindelijk de lampen voor het langegolf-bereik. De eigenlijke schakeling is het normale schema met dubbele sperkring, waarbij bijzonder verlies-vrije bifilair gewikkelde spoelen gebruikt worden. Teneinde de noodige selectiviteit te verkrijgen moet de geheele opbouw uiterst „Low-Loss” geschieden. De terugkoppeling van de detector is capacitief, de laagfrequent-trappen zijn door middel van l.f. transformatoren gekoppeld. Voor condensatoren zijn exemplaren met trommelschaal gekozen. De detectortrap heeft een eigen condensator. De twee trommelschalen lopen parallel, en zijn door middel van een handle zowel voor grove afstelling als voor fijne afstemming geschikt te maken. Daar beide condensatoren steeds eenzelfde afstemming hebben, is hier vrijwel sprake van eenknops-bediening. Parallel met deze condensatoren worden nog kleine correctie-condensatoren aangebracht, die een waarde van 15 tot 20 c.M. bezitten en kleine verschillen tengevolge van inductie of capaciteitsverschijnselen opheffen. De condensator-schalen worden van de achterzijde af belicht. Wij vestigen er de aandacht op, dat de correctie-condensator-tjes bij het „uitproberen” van het toestel eenmaal ingesteld, later niet meer bijgeregeld behoeven te worden.

Het interessante gedeelte van dit toestel is feitelijk de omschakeling voor het golfbereik en de gramfoon-aansluiting. De details hiervoor blijken uit de teekening. Op een doorlopende stang van isolatie-materiaal zijn op verschillende plaatsen contact-veertjes bevestigd, dat op verschillende contacten, die op een plaatje isolatie-materiaal bevestigd zijn, de noodzakelijke

stroom-kringen sluiten. Vijf contacten zijn gelijktijdig in bedrijf. Op deze wijze vermijdt men lange leidingen, bovendien dient één stand van den schakelstang voor uitschakelaar. De schakelstang kan in vier standen gesteld worden.

R4, 6000 Ohm.  
R5, 600 Ohm.  
S1, S2 en S3, ieder 250 windingen.  
S4, S5 en S6, ieder 50 windingen.  
S7, 50 windingen.  
S8, 100 windingen.  
S9, 40 windingen.

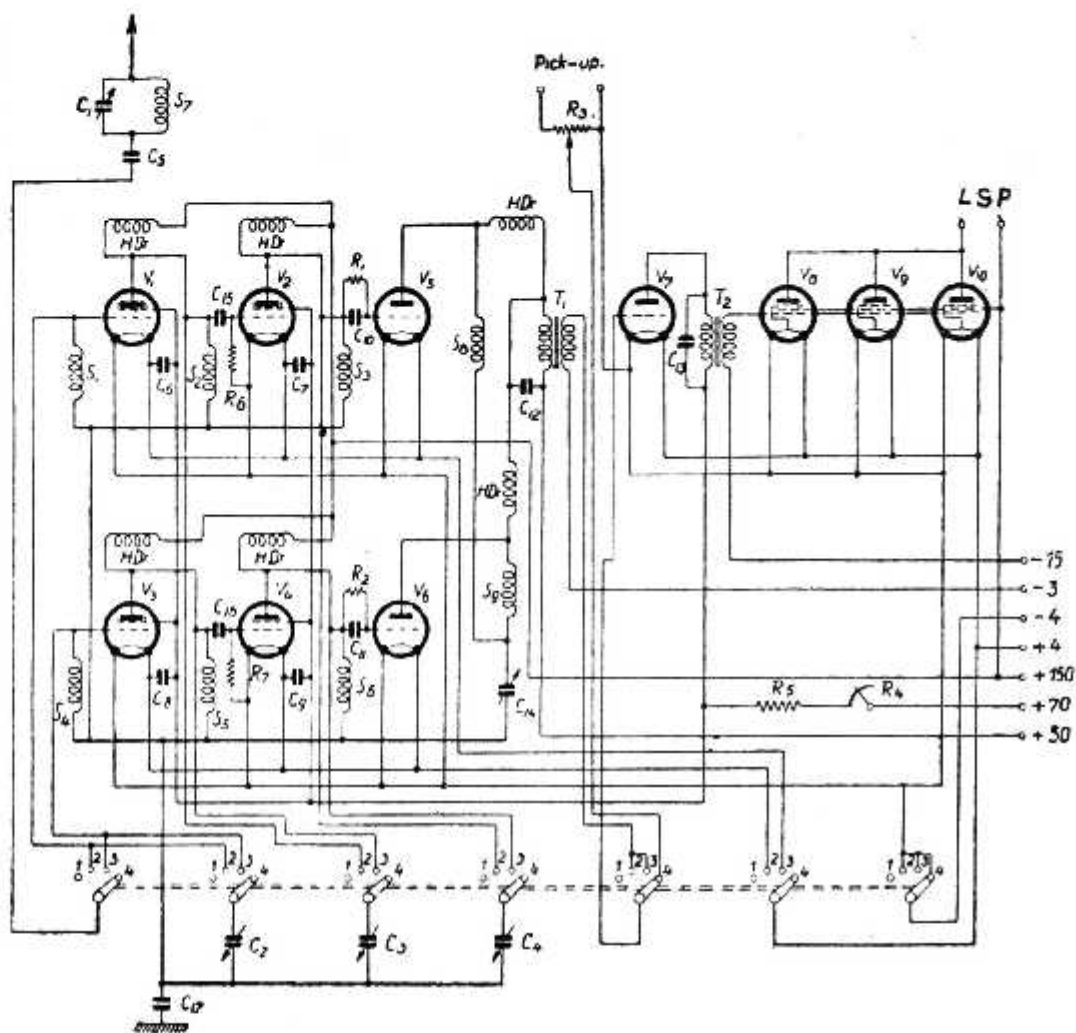

Principle-schematic.

1. Het geheele apparaat is uitgeschakeld.
2. Het voorste deel van het apparaat is ingeschakeld, k.g. ontvangst.
3. Het achterste deel van het apparaat is ingeschakeld, l.g. ontvangst.
4. Alleen het laagfrequent-gedeelte is ingeschakeld, dus gramfoon-weergave.

#### Bij het principe-schema.

C1, C2, C3 en C4 ieder 500 c.M.  
C5, 200 c.M.  
C6, C7, C8 en C9 ieder 1000 c.M.  
C10 en C11 ieder 250 c.M.  
C12 en C13 ieder 1000 c.M.  
C14, 300 c.M.  
R1, R2, ieder 1 Megohm.  
R3, 50000 Ohm.

V1, V2, V3 en V4, is een A 442.  
V5, V6 en V7, is een A 415.  
V8, V9 en V10, is een B 443.  
T1 en T2 zijn laagfrequent transformatoren met een verhouding 1 : 3.

Wanneer voor het groot aantal lampen het plaatstroom-apparaat niet voldoende is, dan kan hoogfrequent- en laagfrequent-gedeelte door een afzonderlijk plaatstroom-apparaat gevoed worden. Tenslotte kan men eventueel nog een zeefkring toepassen, wanneer het apparaat gebruikt moet worden in de onmiddellijke omgeving van een zendstation. De boven beschreven installatie zal in de meeste gevallen ook zonder gebruik van een antenne verschillende groote zenders op luidsprekersterkte weergeven.

# RADIO OP DE JAARBEURS

De firma de Brey exposeert onder meer nog de verbeterde origineele Farrand Inductor-dynamische luidspreker.

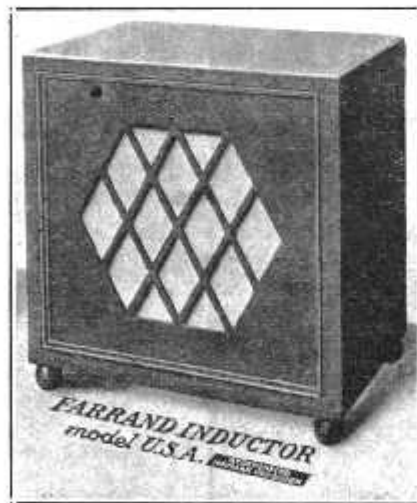

in geheel nieuwe uitvoering. Blijkens de demonstraties is de kwaliteit voortreffelijk. Wij willen in dit verband nog even wijzen op de versterkers van Lange Radio, welke aan alle eischen voldoen.

Het Ingenieursbureau Connector biedt den belangstellenden amateur een groot aantal kwaliteits-artikelen, de Colvern inbouw-spoelen, de Connector hoogfrequent smoorspoelen en de Cyldon variabele condensatoren. Natuurlijk ontbreekt de Magnavox Electro-dynamische luidspreker niet. Een nieuw type electrolytische condensatoren, Elkon, behoren mede tot de artikelen, die voor den komenden tijd van groot belang zijn. De Hollandsche Draad- en Kabel-fabrieken brengen ditmaal een uitgelezen collectie radio-snoeren, alsmede een groote verscheidenheid leidingmateriaal voor radio-distributie-doel-einden.

\* \* \*

De Geco-radiolampen schijnen in Holland een nieuwe toekomst tegemoet te gaan, de firma Paul Meiler exposeert een groote collectie, waaronder de meest moderne typen.

Op het laatste oogenblik zijn de Philips Fabrieken nog zoover gereed gekomen met een tweetal nieuwe luidsprekers, dat deze op de Jaarbeurs konden worden geëxposeerd. Het zijn de pendule-vormige electro-magnetische luidspreker No. 2022 en de electro-dynamische luidspreker No. 2108. De eerste is uitgevoerd in een keurig gemodelleerd huis van zwart bakeliet, dat den vorm heeft van een flinke pendule. De conus, die een stemmig bruine kleur heeft, ligt geheel vrij. Dit is dus de tweede Philips luidspreker in een zeer populaire prijsklasse. De electro-dynamische luidspreker bevat het „meesterzanger“-magneetsysteem. Dit magneetsysteem is gemonteerd op een zwaar metalen voetstuk en wordt aan de voorzijde afgesloten door een decoratief, zevenhoekig, bakelieten klankscherm. Ook deze electro-dynamische Philips luidspreker wordt tegen een matigen prijs in den handel gebracht, zoodat men thans nog in ruimeren kring van de weergave van dit electro-dynamische systeem zal kunnen genieten.

In totaal brengt Philips dus op de Jaarbeurs 6 nieuwe luidsprekertypen.



**HOE DE FRANSCHEN STAATZENDERS TE HERKENNEN ZIJN.**

De Fransche Posterijen hebben besloten, dat bij de aankondigingen van de Fransche Staatszenders steeds het woord „Etat“ moet worden genoemd, zoodat de luisteraars deze stations makkelijk van de particuliere zenders kunnen onderscheiden. Zoo zal men in de toekomst dus de volgende aankondigingen kunnen hooren; „Paris Radio-Etat“, „Lille Radio Etat“, enz.

**AANTAL LUISTERAARS IN ZWITSERLAND.**

Het aantal luisteraars in Zwitserland bedraagt thans 83.757; een jaar geleden was dit aantal nog 59.066, zoodat men ook hier een snelle vooruitgang bemerkt.



## Van der Heem & Bloemsma

Fabriek: Stortenbekerstr. 177, DEN HAAG. Tel. 90602



VERSTERKER TYPE V 121

**VERSTERKERS, nieuwe vinding** — Octrooien aangevraagd  
**RADIO-GRAMPHOONS IN 4 TYPEN**  
**ONTVANGTOESTELLEN**

Ontwerpen van den Heer Otto van Tussenbroek

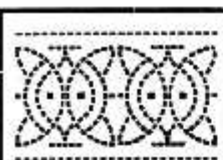

*Het is ook in Uw belang dat Gij „Radio-Wereld“ noemt bij bestellingen aan adverteerders. Vergeet het dus niet!*





Vertegenwoordigd door: Siemens & Halske A.G.  
Huygenspark 38-39

DEN HAAG



# WISSELSTROOM- ONTVANGST VOOR IEDEREEN

ONTWORPEN DOOR  
DIPL. ING. RÖTHI  
VOOR „RADIO WELT“



Achteraanzicht van den ontvanger

## EEN GEMAKKELIJK TE BOUWEN EN BILLIJKE DRIEPITTER

De eischen, die de doorsnee-luisteraar stelt aan zijn toestel zijn in het algemeen weinig minder dan die, welke de zelfbouwende amateur in principe aan zijn apparaten stelt. Vooral op het gebied der weergave wenscht men heden

banden, een min of meer onvolmaakte weergave. De ontwerper van het hier beschreven toestel is daarom uitgegaan van de gedachte een middelmatig selectief apparaat te construeeren, waarbij de weergave nummer één was. Voor normale luister-omstandigheden is de selectiviteit voldoende. Wil men in de bedreigde gebieden een groot aantal stations ongestoord ontvangen, dan zou men zijn toevlucht moeten nemen tot een zeefkring, die buiten het toestel opgesteld wordt. Voor alles is het apparaat zelf berekend op gemakkelijke bediening, eenvoudige en billijke constructie en betrouwbaarheid. De gedachte, dat de aanwezigheid van een afzonderlijke zeefkring de minderwaardigheid van den ontvanger zou demonstreeren, is onjuist, in de allereerste plaats omdat vooral uit een oogpunt van geluidskwaliteit het bovenstaande toestel voorzien van een zeefkring, om een storend

station weg te werken, zeer zeker voor den muziekluisteraar de voorkeur verdient boven een hyper-selectief apparaat.

### Keuze der onderdeelen.

Hoewel dit apparaat gedacht is als een populair ontvanger, die binnen het bereik van iederen radio-amateur moest vallen, werd bij de keuze der onderdeelen niet op den prijs bekibbeld. Vooral bij de moderne wisselstroom-ontvangers kan één slecht of onbetrouwbaar onderdeel tot een eindeloze misère aanleiding geven. Een slechte hoogohmige weerstand bijv. zal voortdurend de zoo hinderlijke ruischstoringen doen ontstaan, terwijl een doorgeslagen blokcondensator nog tot veel ernstiger catastrophes aanleiding geeft. Vandaar dat in deze algeheele wisselstroom-ontvanger uitsluitend kwaliteitsonderdeelen werden toegepast. Een speciale lampenserie wordt in deze beschrijving niet aangegeven, omdat thans verschillende goede fabrikaten aan de markt zijn. De aandacht dient er wel op gevestigd te worden, dat bij het kiezen van den gloeistroomtransformator men moet weten welke lampen toegepast zullen worden, daar anders natuurlijk de gloeispanning niet zou kloppen.

### Opstelling der onderdeelen.

Zooals uit de foto's blijkt zijn de onderdeelen op een bodemplank opgesteld, terwijl alle laagfrequentleidingen aan de onderzijde hiervan aangebracht worden. Dit systeem van montage stelt ons niet alleen in staat korte verbindingen te verkrijgen en het gevaar voor koppe-

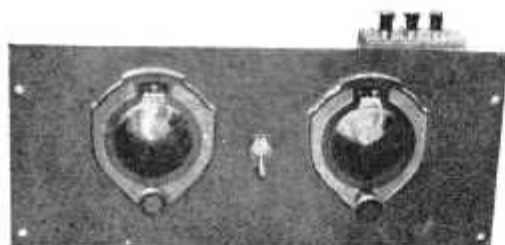

De frontplaat

ten dage algemeen een onberispelijk toestel, dat ook bij de moderne natuurgelouwe luidsprekers geen feilen in de reproductie zal aantoonen. Wat het selectiviteits-vraagstuk betreft, de lange golf biedt, uitgezonderd voor de slachtoffers in de omgeving van Hilversum en Huizen, geen onoverkomelijke moeilijkheden. Daarentegen liggen op het gebied tusschen de 300 en 600 Meter vele voetangels en klemmen. Maar zelfs met de meest selectieve toestellen kampt men hier nog voortdurend met de hinderlijke interferentie-tonen, die nu eenmaal onvermijdelijk schijnen om de débâcle van het Praagsche plan te demonstreeren. Zelfs luisterende met een apparaat met ten top gevoerde selectiviteit zijn deze kwelduiveltjes niet te elimineeren, maar verkrijgt men alleen, tengevolge van het afsnijden der zij-

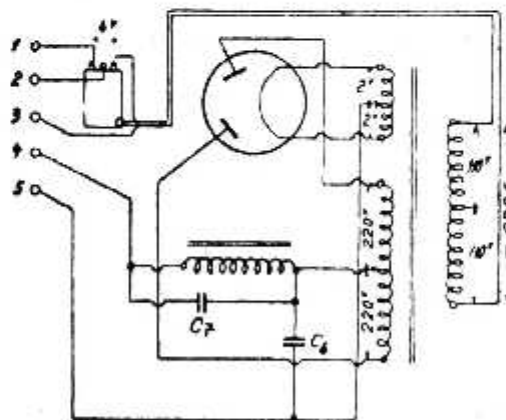

De schakeling van het „sterkstroom“ gedeelte

# Speur den aether af

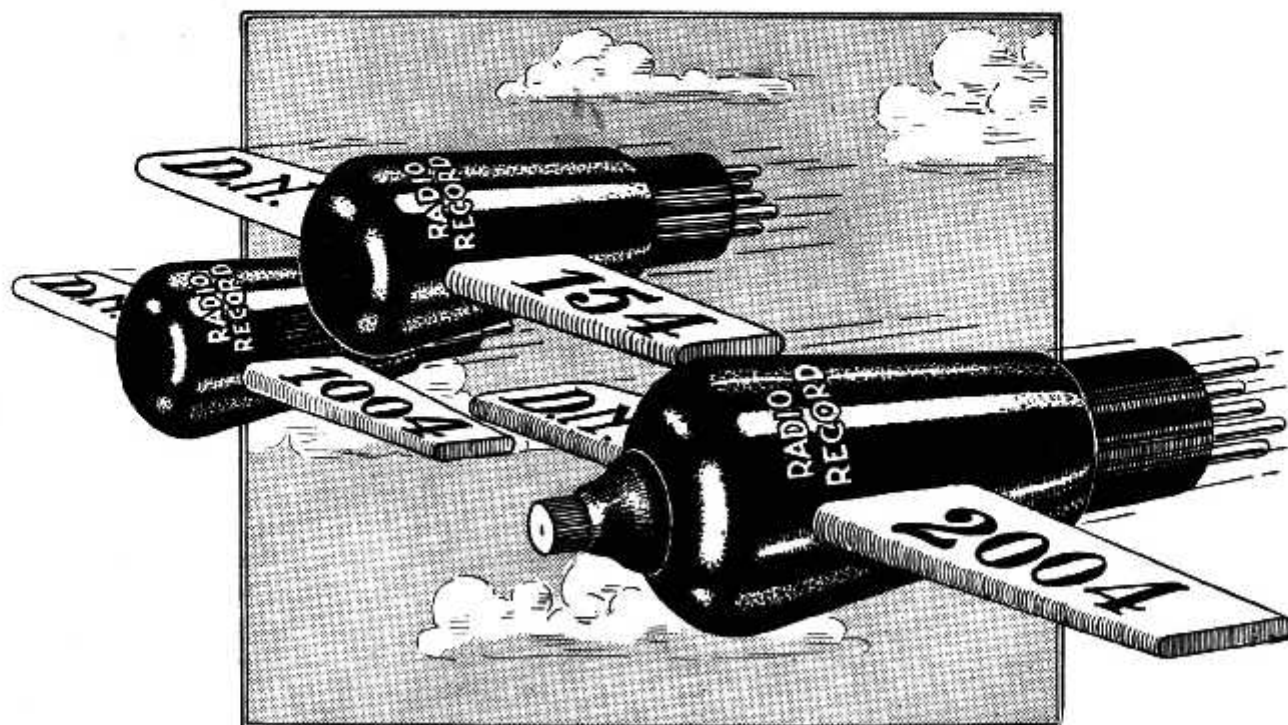

met de „Radio-Record’ Wonderseries

## WONDERSERIE-ONTVANGLAMPEN 4 VOLT

### Accuvoeding

A 2004 Afgeschermd H. fr. . . . .	f 9.—
M 144 Detector . . . . .	f 4.50
M 104 Laagfr. . . . .	f 4.50
M 1004 Eindlamp Penthode . . . . .	f 9.—

### Wisselstroomlampen, indirect verhit

Dn 2004 Afgeschermd H. fr. . . . .	f 10.50
Dn 154 Detector . . . . .	f 8.—
Dn 404 H. fr. en Weerst. L. . . . .	f 8.—
Dn 64 Laagfr. . . . .	f 9.25
Dn 1004 Eindlamp Penthode . . . . .	f 10.50

## PLAATSTROOMLAMPEN

### Enkelvoudige gelijkrichting

RRR 134, 3—4 Volt . . . . .	} f 4.—
RRR 145, 4—5 Volt . . . . .	

### Dubbele gelijkrichting

RRR 234, 3—4 Volt . . . . .	} f 5.75
RRR 245, 4—5 Volt . . . . .	

1 JAAR GARANTIE BIJ JUISTE BEHANDELING

*Uraagt Catalogus*

## N.V. GLOEILAMPENFABRIEK „RADIUM”

TILBURG

lingen te vermijden, maar het geheel zal daardoor bovendien een welverzorgd uiterlijk houden. Over het plaatstroomgedeelte wordt een blikken kastje gezet ter voorkoming van inductie. Dit kastje, dat natuurlijk geaard moet worden, is op de foto weggelaten, maar zooals uit de tekening blijkt is er met de opstelling der onderdeelen hierop gerekend, zoodat het zonder bezwaar aangebracht kan worden.

De plaatstroomtransformator heeft secundair een spanning van tweemaal 220 of 200 volt, benevens een gloeispanning-aftakking voor de dubbelphasige gelijkrichtlamp, 4 volt met middenaftakking. Voor de gloeispanning der ontvanglampen werd een afzonderlijke transformator toegepast, eventueel zouden deze beide transformatoren natuurlijk gecombineerd kunnen worden. Tenslotte dient er de aandacht op gevestigd te worden, dat de hoogfrequentmoorspoel (HD), die tot taak heeft de h.f.-trillingen uit het laagfrequentgedeelte te weren, van zeer goede kwaliteit moet zijn.

Wat de spoelenkeus betreft, het type spoel, dat hier toegepast werd, blijkt uit de afbeeldingen. Maar in het algemeen kan ieder type spoel gebruikt worden, wanneer de isolatie maar goed en de wikkeling capaciteitsvrij is. De terugkoppelcondensator kan een micacondensator zijn. Ook bij de keuze der lampvoetjes moet met zorg te werk gegaan worden. Wie een bodemplank van isolatiemateriaal kiest, en de meesten zullen dat wel doen, kan wellicht het beste eenvoudige lampbusjes hierin bevestigen; de montage wordt daardoor eenvoudiger en goedkooper.

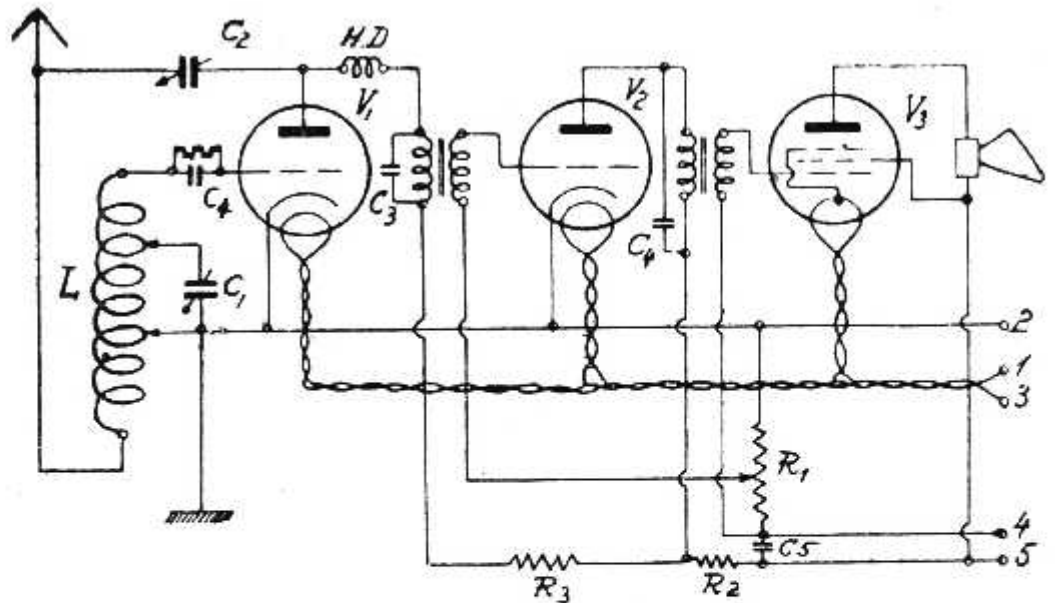

Principe schema van den handigen driepitter

Tot slot een lijstje der benodigde onderdeelen.

Voor het plaatstroomgedeelte:

- 1 weerstand R1 1000 Ohm
- 1 weerstand R2 30.000 Ohm
- 1 lampvoet
- 1 laagfrequentmoorspoel
- 3 blokcondensatoren C6, C7 en C8  
4 MF.
- 1 transformator, primair 127 of 220 V., secundair tweemaal 220 of 200 V., en 4-4, 5 V.
- 1 gloeistroomtransformator met middenaftakking (voor de ontvanglampen)
- 1 afschermkast (op verzoek geven wij hiervan een detailtekening).

Voor het ontvanggedeelte en den l.f.-versterker:

- 1 spoel met aftakkingen (div. typen in den handel verkrijgbaar)
- 1 draaicondensator 500 cM. C1

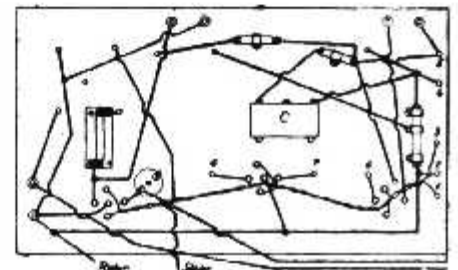

Schets der verbindingen onder de grondplank

- 1 variabele condensator 300 cM. (terugkoppelcond. C2)
- 1 hoogfrequentmoorspoel
- 2 laagfrequenttransformatoren 1 : 3
- 1 blokcondensator 2000 cM. C3
- 2 blokcondensatoren 1000 cM. C5 en C6
- 1 blokcondensator 250 cM.
- 1 weerstand 2 Megohm (C4)
- 3 vijf-pens-lampvoetjes of 15 lampbusjes
- 2 indirect verhitte ontvanglampen
- 1 direct verhitte pentode
- 1 paneel 41 bij 18
- 1 bodemplaat (desnoods plank) 41 bij 16, beugels, draad, enz.

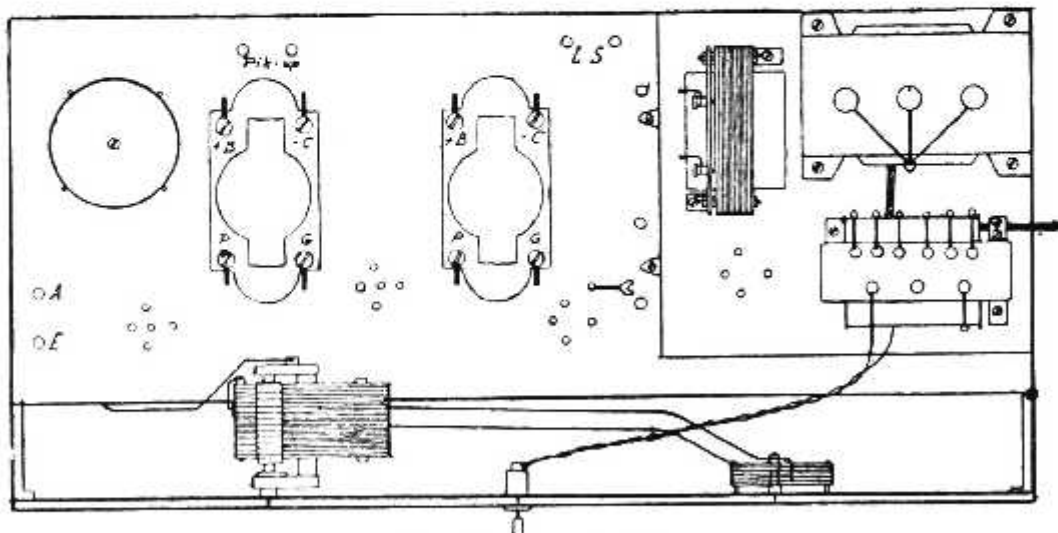

Opstelling der onderdeelen

## RADIO „GOUDAL” ELECTRA

Alb. Cuypstraat 93 b/d. Ferd. Bolstraat  
Telefoon 28982 - AMSTERDAM-Z.

**H. H. Amateurs en Bouwers!**  
Wenscht gij eerste klas onderdeelen met hooge korting?

Vraagt bij ons gratis Onderdeelen/Prijscourant  
Steeds in voorraad: Lewcos - Utility - Famet - T.I. Far - Ferrix - Tafel- en Salonkasten - Luidsprekers - Enz.

Coelante en vlugge bediening  
Rebourszendingen door het geheele land

HEDEN VERSCHEEN  
WEDEROM EEN NIEUWE  
OPLAAG VAN ONZE  
BEKENDE UITGAVE

# Vijf Jaar Radio

THANS TEGEN DEN  
**POPULAIEN PRIJS**

VAN **f 0.30**  
(FRANCO P. POST f 0.35)



In dit geïllustreerde werkje van ruim 100 pagina's druk verhalen de vooraanstaande figuren op het gebied der draadloze, hoe zij hun resultaten bereikten, hoe zij zochten en slaagden en welke plannen zij voor de toekomst hebben.



*Wat zijn de plannen van de B. B. C.?  
Hoe denken K. R. O. en N. C. R. V. over de zendtijd-verdeeling?  
Het oordeel van den Pionier der draadloze over zijn werk.  
Het ultra korte golf gebied geopend.  
De Q code, sterktecijfers en Internationale amateur-correspondentie.*

Bovenstaande onderwerpen, aangevuld door uitvoerige artikelen van Ir. M. H. DAMME, Directeur-generaal der P.T.T.; Dr. A. F. PHILIPS, Leider der B.B.C.; C. F. ATKINSON en vele anderen geven een helder overzicht over de vele onderwerpen, die den actieven Radio-Amateur belangstelling inboezemen. Wij twijfelen er niet aan of ook deze populaire uitgave van dit handige werkje zal wederom duizenden belangstellenden hebben.

## BESTELBILJET

Aan de Firma **ENGERS & FABER**, N.-Z. VOORBURGWAL 250, AMSTERDAM

U gelieve mij te zenden ..... ex. van **5 JAAR RADIO**, populaire uitgave f 0.30 (fr. p. p. f 0.35)

Hoogachtend,

\*Ingesloten aan Postzegels ..... × f 0.35

\*Het verschuldigde bedrag wordt per postwissel gezonden.

\*) Doorhalen wat niet gedaan wordt.

Naam: .....

Adres: .....



# OP LUISTERPOST

**H**ET is vermakelijk te lezen, hoe in Engelse en Duitse Radio-bladen de „wetenden” zich uitsloven, om de „onwetenden” in te lichten omtrent het wonderlijke feit, dat in den aether Huizen thans Hilversum en Hilversum thans Huizen is. Het heeft blijkbaar op de redactie-bureaus vragen geregd van belangstellenden, die uit het verbijsterende kiekeboespel van de beide aether-cameleons niet wijs worden, voor wie dit probleem even moeilijk is als de kwadratuur van den cirkel voor de wiskundigen. Wellicht begint het — dank zij de exacte uiteenzettingen — in die hersenen te schemeren tegen medio April, wanneer die twee al weer geruild hebben, tenzij er eindelijk een definitieve regeling getroffen wordt. Zooals de toestand thans is, blijft Radio-Nederland voor de vreemde luisteraars het land der mysteriën, waar de aardrijkskundige ligging van eene plaats niet klopt met zijn aetherische co-ordinaten.

Afgezien van dit feit is het wel vleidend voor ons, dat men in de wereld zooveel belang stelt in de Nederlandsche broadcasting. Het bewijst dat men ook buiten onze grenzen gesteld is op onze aethergolven, het eenige exportartikel, dat ongemoeid de tolbarrières passeert. Door de omroepbesturen wordt ongetwijfeld veel moeite besteed aan de keurige verzorging der programma's, om aan de wenschen van het publiek tegemoet te komen. Toch geloof ik, dat er door Hilversum een betere regeling zou kunnen worden getroffen wat de keuze van lunch- en dinermuziek betreft. Het is in elk geval toe te juichen dat men daar alleen lichte muziek voor kiest, maar het voortdurend afwisselen van een nummer goede „Unterhaltungsmusik” van het genre Linke, Strausz, Kalman, Suppé, Waldteufel, enz. met een nummer jazz is voor een groot gedeelte der luisteraars onuitstaanbaar. Er zijn luisteraars, die dol zijn op jazz. Ik ont-

ken echter stellig, dat hun aantal overwegend groot is. In ons land is nog nooit een enquête naar het percentage ingesteld zooals in andere landen. Hoe groot of klein deze groep overigens zijn moge, zij heeft het recht te eischen, dat met hun wenschen rekening gehouden worde. Soit! Men geve op twee of zelfs drie dagen per week uitsluitend jazz als diner- en lunchmuziek en op de overige dagen late men de saxofoon en den klubbim rusten. Dan weten zij, die de jazz verfoeien, op welke dagen zij gerust op Hilversum kunnen afstemmen. Bij de tegenwoordige regeling zoekt men, na zich een paar maal hartgrondig gegergd te hebben, liever een ander station op, alvorens aan tafel te gaan; want bij alle genegenheid voor een bepaalden zender, loopt men niet gaarne de kans, alle vijf minuten te moeten opstaan om de afstemming te veranderen, teneinde geen storing in de spijsvertering op te loopen. Met de tegenwoordige regeling is uit den aard der zaak niemand tevreden.

\* \* \*

Een verrukkelijk staaltje van radio-amusement was het gevarieerd Kleinkunst-programma, op Zaterdagmiddag door Hilversum uitgezonden. Het gesprek tusschen den Keeshond en den Doberman eindigde in ruzie, trok zelfs de aandacht van mijn grooten Duitschen herder Kazan. Den dag tevoren had hij een soortgelijk avontuur met een Doberman beleefd en nu gaf hij door melankoliek gehuil te kennen, dat hij de juistheid van deze vermakelijke hondenpsychoanalyse volkomen beaamde. Ook het blijspel „Een verloving” oogstte veel bijval in den kring van toehoorders, die in mijn huiskamer verzameld waren. Bij de stoute vergelijking Bernard Shaw—Barbarossa keek mijn vrouw afkeurend naar mijn kaalgeschoren kin en wangen en sprak beteekenis vol: „Man, je moest ook een vollen baard laten groeien.” Deze sententie gaf mij een kijk op de

verborgen diepten van deze vrouwenziel, die ik zoo goed meende te kennen.

Zaterdagavond maakte ik een uitstapje naar Weenen, waar men een ongewoon menu gereed gemaakt had: „Das Lied von der Glocke” van Fr. von Schiller, volgens de bekende compositie van Romberg. Beroemde Kammersänger en -sängerinnen zouden de solopartijen zingen, het gemengde koor Polyhymnia, het beste van Weenen, zou zijn medewerking verleenen en het orkest zou zijn... een geweldig mandoline-ensemble! Ik kon mijn oogen niet gelooven, toen ik het las. Wat! riep ik uit, snaargetokkel zal den vreeselijken brand, zal de verschrikking der revolutie vertolken! En toch viel het mee. Nimmer had ik kunnen denken, dat met een mandoline-orkest zulke klankeffecten te bereiken zijn.

Gedurende de vertolking der revolutie trad sterke fading op. Zou dit een gunstig omen zijn? Fading zooals toen is bij Weenen een ongewoon verschijnsel, en daarom is deze Oostenrijksche zender voor ons steeds een dankbaar afstemobject.

Aan den goeden wil en de pogingen van Russische zijde is het niet te wijten, wanneer de wereldrevolutie geen werkelijkheid wordt. Sedert medio Februari kan men met een krachtig en selectief toestel van tijd tot tijd op  $\pm$  950 Meter een zender, vermoedelijk een Rus, hooren, die in de Duitse taal bolsjewistische propagandalezingen broadcast. Mijn vriend Karel in Breslau maakte mij er attent op. Hij had op een avond duidelijk gehoord, hoe een spreker de godsdienstvervolgingen in Rusland verdedigde en de maatschappelijke toestanden in de Sovjet-Unie prees. Zijn voordracht werd besloten door de Internationale gezongen door een koor. Op een anderen avond had hij een concert beluisterd, waarbij de „Leninsymphonie” (mij onbekend) en eenige arbeidersliederen den hoofdschotel vormden.

Ofschoon ik herhaaldelijk den aether-



**CARUSO**

**Caruso luidspreker**  
ook voor Radio-Centrales  
en elk radio-toestel  
Dubbel MAGNEETSYSTEEM /30-  
4 polig ANKERSYSTEEM /40-  
*Overal verkrijgbaar*

band tusschen 900 en 1000 Meter afzocht, ben ik er nog niet in geslaagd dezen ijverigen verspreider van de zegeningen van het praktische communisme te ontdekken.

\* \* \*

Zondag 16 Maart werd door alle Poolse zenders een „Krakau“-programma uitgezonden ter viering van ik-weet-niet-welken gedenkdag. Zoowel 's middags als ook 's avonds stonden uitslui-

tend Poolse composities en Poolse literatuur op het programma, zeer mooi en zeer merkwaardig. Ik noem slechts: Hymne tot roem van Krakau (1428) van Szamotulski, Eros en Psyche van Rozycki, Krakau'sche bruiloft van Mazinski, enz. Voor de „vrienden in het buitenland“ werd een ode aan Polen in het Fransch en Engelsch en een gedicht in het Duitsch gedeclameerd.

R. O.

J., Muiderberg.

Dit verschijnsel wijst op een parasitaire koppeling in de tweede trap. Verbindingen omleggen zal waarschijnlijk niet voldoende helpen, afschermen zal wel noodzakelijk zijn.

O. J. G., Rotterdam.

Wij zouden U voor den Waalhaven-zender een aparte zeekring aanraden, waarvan wij U per post een schema zullen zenden.

A. J. v. P., Rotterdam.

Het doorverbinden van de klemmen 2 en 3 stelt U in staat de juiste impedantie te verkrijgen. De stekker mag niet verzet worden. De pentode in den voorversterker moet vervangen worden door een normale drie-electrodenlamp, tenzij U hulprooster en plaat doorverbindt.

K. V., Zierikzee.

Voor Uw doel zijn tegenwoordig speciale power-batterijen in den handel. Terwijl de normale anode-batterij feltelijk met niet meer dan 16 m.a. belast mag worden, kan de stroomafname van deze super-batterijen zonder bezwaar 40—45 m.a. bedragen.

Wij vestigen er de aandacht van de vele inzenders van schema's op, dat behandeling per brief en/of terugzending alleen kan geschieden, wanneer postzegels ingesloten worden. In den loop van deze week wordt per brief beantwoord:

K. B., Assendelft; de Zw., Genemuiden; J. D., Rotterdam; van K., Rotterdam; S., Amsterdam en alle vragen, die na de eerste post Maandag j.l. zijn binnengekomen.



## ZEESCHEPEN WERKEN MEDE AAN DEN METEOROLOGISCHEN DIENST.

Bij de laatste conferentie voor de veiligheid ter zee heeft men een nieuw plan ontworpen voor het doorgeven van de meteorologische berichten. Een aantal zeeschepen zullen vanaf 1 Mei a.s. namelijk regelmatig de meteorologische berichten van kuststations zoowel als van zeeschepen doorgeven ter inlichting van andere oceaanschepen.

## ZENDTIJDEN VAN DEN PHOHIZENDER TE HUIZEN.

Proefuitzendingen van den Phohizender zullen in de maanden Maart, April, Mei en Juni regelmatig plaats vinden op Maandag, Woensdag, Donderdag, Vrijdag en Zaterdag van 13.00—15.00 G.M.T.

De golflengte bedraagt 16.88 M.

N.V. DRUKKERIJ JOH. MULDER, GOUDA

# IK WENSCH TE WETEN

*Wij vestigen er de aandacht van onze lezers op, dat vrijwel alle vragen in ons blad beantwoord worden. Het bijvoegen van gefrankeerde couverts is dus niet meer noodig. Slechts in zeer speciale gevallen wordt schriftelijk antwoord gezonden. Vragen, na de eerste post op Maandagmorgen niet in ons bezit, kunnen in het nummer van die week niet meer behandeld worden.*

P. K., Amsterdam.

Wij vermoeden, dat één der smoorspoelen defect is geraakt. De conus werd geprepareerd met methylacetaat. Weerstand van het spoeltje bedraagt 30 Ohm.

D. S., Amsterdam.

Dit is het z.g. randgehuil. De betreffende zender werkt met ongeveer 40 Watt antenne-energie.

E., Amsterdam.

Het beste kunt U hiervoor de lampen 328 en 329 nemen. Ombouw kost, naar wij meenen, f 10.—. Bekrachtiging van het magnetisch veld door middel van een gelijkrichter voldoet ons zeer goed. Bij de Philips-luidspreker is geen electrolytische condensator over de klemmen van den gelijkrichter aangebracht, maar werd door een speciale wikkeling voorzorg tegen het brommen genomen.

J. K. Sr., Amstelveen.

Het kikkeren schuilt in de weerstandskoppeling. Roosterspanning moet dertig volt bedragen.

P. H. de W., Dordrecht.

Uw plaatstroomapparaat kan deze lampen niet voeden. De lampen eischen 42 m.a. bij 300 volt, terwijl U maximum 8 Watt krijgt.

Z. U. U. (????) Ginneken.

De selectiviteit van deze super is zeer groot, maar blijkens onze eigen ervaring treedt op de k.g. nog wel hier en daar een interferentietoon op. Als eenig middel hebben wij een draaibare raamantenne toegepast.

N., Groningen.

Wij vermoeden dat de papierisolatie doorgeslagen is. In Uw geval zouden wij liever mica en desnoods voor alle zekerheid glas nemen.

F. A. B., Haarlem.

Luidsprekerbeveiliging is niet absoluut noodzakelijk, vooral bij dezen luidspreker, die zeer krachtige onderdeelen heeft. De smoorspoel moet een zelfinductie van minstens 20 Henry hebben. (Bijv. fabriekaat Neufeld & Kühnke). Wij vreezen echter, dat Uw luidspreker een klein defect heeft. Parallel schakelen is bij toepassing van deze smoorspoel mogelijk.

J. A., Heerlen.

De onder drie door U genoemde schakeling heeft een zeer groote bromvrijheid. De andere bezwaren deelen wij ook, doch daar wij dit schema uit curiositeitsoogpunt overnamen, wilden wij er geen verandering in aanbrengen. een blokecondensator zou echter uitkomst brengen.

A. J. W., Kamperland.

De frontplaat kan het beste een dikte van 4-5 m.m. hebben, massief koper is niet aan te raden. Het door U genoemde U. K. G. schema werd aan onzen medewerker doorgezonden.

R. G. v. A., Lelden.

Kwarts kristallen worden geslepen geleverd door S. J. Wise, Place Verte 40, Antwerpen. Wij raden U aan een kristal geslepen voor een golflengte van 150—200 meter, dat met een nauwkeurigheid van 0,1 % geleverd kan worden.

*Adverteert niet alleen om nieuwe klanten te winnen, maar ook om de oude clientèle te behouden. Bekend blijven moet het parool van den modernen zakenman zijn*

3.35. Seine Mutter Jette en Nein, solche Erbtante van Müller-Rüdersdorf, gelezen door Karl Pündfer.

3.50. Demotische muziek o.l.v. Horst Platen.

4.50. Alice Berend, declamatie.

5.15. Heinrich Rosen. Das Lebensbild. Heinrich von Stephans.

5.35. Weerbericht.

6.45. Dr. Hirsche. Von den Lesenöten unserer Kleinen.

7.10. Landbouwberichten.

8.20. Concert door het Norag-orkest o.l.v. Otto Ebel von Secen.

8.35. Wilhelm Busch-avond.

9.50. Actueele causerie. Weerpolitie-, sport- en nieuwsberichten.

10.10. Cabaret.

#### HILVERSUM, 1875 M. (160 k.H.)

10.00. Tijdsein AVRO-klok.

10.00—10.15. Morgenwijding.

12.00. Politieberichten.

12.15—2.00. Middagmuziek door het AVRO-Trio.

2.00—3.00. Radio. Kinderkoorzang, o.l.v. Jacob Hamel.

3.00—4.00. Naai-cursus door Mevr. de Leeuw-van Rees.

4.00—4.30. De voornaamste studiemuziek voor piano. Een cyclus in spijgende lijn. Uitgevoerd door Egbert Veen. Toelichting door Louis Schmidt.

4.30—5.00. Gramofoonmuziek.

5.30. Voor-avondconcert door het Omroeporkest, onder leiding v. Nico Treep.

Programma: Ouverture Le calife de Bagdad, Boieidieu; Fragmenten uit Robert le diable, Meyerbeer; Steyrische Tänze, J. Lanner.

6.00. Tijdsein AVRO-klok.

Schweizer Fest-Ouverture, Naef; Invano, Amadei; Potpourri Gasparone, Millöcker; Dorfschwalben aus Oesterreich, wals, Jos. Strauss; Näscherl, Ziehrer; Barataria, Marsch, Sullivan-Komzak.

6.45—7.15. Cursus Italiaansch, voor beginners. 20ste les door Giovanni Rizzini.

7.15—7.45. Cursus Italiaansch, voor gevorderden. 20ste les door Giovanni Rizzini.

7.45. Politieberichten.

8.00. Tijdsein AVRO-klok.

8.01. AVRO. Radio Tooneel. Studio-opvoering van „De Heks van Haarem”. Treurspel der onzekerheid in 3 bedrijven door Frederik van Eeden. Onder leiding van Kommer Kleijn.

In de rustpoos: Persberichten van Vaz Dias.

Na alloop: Gramofoonmuziek.

12.00. Sluiting.

#### Huizen, 298 M. (1004 k.H.)

(Na 6 uur 1070 M. 280 k.H.)

Uitsluitend NCRV-uitzendingen.

8.15—9.00. Morgenconcert.

10.30. Korte Ziekendienst o. l. v. Ds. D. Tom.

11.00. Gramofoon.

11.30. Orgelconcert door M. F. Juliaans.

12.30—2.00. Concert. H. Hermann, viool. H. v. d. Horst Jr., cello. Mevr. R. A. v. d. Horst-Bloekrode, piano.

2.00. Concert. Mej. J. v. Antwerpen, sopraan. L. v. v. Lek, hobo. P. Brouwer, piano.

2.45. Lezen van Chr. radiolectuur.

3.15—4.15. Vervolg concert.

4.15—5.00. Gramofoon.

5.00—5.00. Kinderuurtje o. l. v. Mej. Groeneweg.

6.00. Gramofoon.

6.30. Koersen.

6.40. Radio-cursus.

7.10. Techn. causerie.

7.40. Lezing namens de Ned. Chr. Reisver. Zwitserland.

8.00. Concert door de Amstelsche orkestver. o. l. v. M. Spanjaard. F. Goldenberg, piano.

8.50—9.10. Causerie door Mr. A. v. d. Deure.

9.10. Vervolg concert.

9.50. Persberichten.

10.00—11.00. Gramofoon.

#### Langenberg, 473 M. (635 k.H.)

6.05—7.20. Ochtendgymnastiek.

6.20—7.20. Gramofoonmuziek.

10.40—11.20. Muzikale uitzending voor scholen.

11.30. Gramofoonmuziek.

12.25—1.50. Middagconcert.

1.50. Raadgevingen voor de huisvrouw.

2.20—2.50. Els Vordemberge: Unterhaltungsstücke mit Tanz.

3.05—3.30. Dr. Erica Franz: Romantik und Sachlichkeit.

3.30—3.50. Dr. W. Bombe; Maler Theodor Schütz zum 100 Geboortstag.

3.50—4.10. Hr. Schu: Die Vor-schützeil.

4.10—4.50. Voor de arbeiders.

4.50—5.50. Vesperconcert.

5.50—6.10. Kunst gestern und heute.

7.00—7.20. Prof. Dr. Kuske: Die Entstehung der weltwirtschaftlichen Räume.

7.20. Gramofoonmuziek.

#### Londen, 356 M. (842 k.H.)

Daventry, 1553 M. (193 k.H.)

10.35. Morgenwijding.

10.50. Tijdsein en weerbericht.

11.05. Lady Astor, M.P.: The Week in Westminster.

11.20—11.50 (alleen Lonedn. Baird Televisie).

12.20. Gramofoonpl.-concert.

1.20—2.20. Licht concert door Frascati's Orkest. o. l. v. George Haeck.

2.20. Ballade-concert door Constance Wentworth, sopraan en Frederic Lake, tenor.

2.50. Uitzending voor scholen.

3.15. Intermezzo.

3.20. Miss Marjorie Barber: Stories and Story. Telling in Prose and Verse. X. William Morris: The Writing on the Image. Shameful Death.

3.45. Licht Klassiek concert d. het Dettmarr Trio. Eleanor Toye, sopraan.

5.05. Orgelconcert door Regin. New van The Beaufort Cinema.

5.35. Kinderuurtje.

6.20. Berichten pan het Ministerie van Landbouw.

6.35. Tijsein; weerbericht en nieuwsberichten.

7.00. De grondslagen der Muz. De Engelsche suites van Bach.

gespeeld door Victor Hely-Hutchinson, piano.

7.20—7.40. Mr. F. V. Burridge: Art in Industry.

7.45. International Co-operation and what it Means: On Labour, d. Mr. Walter M. Citrine.

8.05. Die verkaufte Braut, kom. Opera in 3 acten van Smetana.

9.30. Weer- en nieuwsberichten. Plaatselijk nieuws. (Alleen Dav.) Scheepsberichten.

9.55. 2e en 3e acte van „Die verkaufte Braut.

10.40. Mr. B. Blunt: Grand Nationals of the Past.

10.55—12.00 (alleen Daventry). Dansmuziek door The Piccadilly Players, o. l. van Sid Bright en het Piccadilly Grill Orkest. o. l. v. Jerry Hoey.

#### London Regional, 356 M.

12.20. Orgelconcert door R. Arnold Greir. Muriel Nixon, mezzosopraan.

1.20. Gramofoonmuziek.

1.50. Licht concert door het Midland Regional Orkest. o. l. van Frank Cantell. (Voor volledig programma zie het Midland Regional-programma).

5.35. Jack Payne en het BBC-dansorkest.

6.35. Tijdsein; weerbericht en nieuwsberichten.

7.00. Vandeville Alb. Sandler's Trio. Norah Blaney, gesync. nummers aan de piano. Een schets „In the Ravine" door Percival Wilde. Vera Lennox en Harold French in „Anne and Henry". Muziek van Fr. Wheldon. Effie Kalisz, piano-sol.

Naughton Wayne, entertainer. Alb. Sandler's Trio.

8.20. Duitsche taalles o. l. van Mr. Otto Siepmann.

8.50. Regional nieuws.

8.55. Concert door het Radio-Militair Orkest, onder leiding van B. Walton O'Donnell. Charl. Goulding, tenor; Sylvia de Gij, viool.

10.35. Weerbericht en nieuwsberichten.

10.50—12.20. Dansmuziek door de Piccadilly Players, onder leiding van Sid Bright en het Piccadilly Grill Orkest, onder leiding van Jerry Hoey.

#### Parijs (Radio-Paris), 1725 M.

(174 k.H.)

7.05. Gymnastiek.

7.50. Herhaling.

8.20. Persberichten.

12.20. Lezing door Mr. Leaud.

12.50. Symphonie concert. Gramofoonplaten.

1.20. Koersen.

1.25. Vervolg concert.

1.50. Koersen.

1.55. Vervolg concert.

2.20. Koersen.

4.05. Koersen.

4.05. Concert door het Omroeporkest.

5.15. Koersen.

6.20. Landbouwberichten.

6.50. Koersen.

6.55. Gramofoonmuziek.

7.25. Causerie door Georges Colomb.

7.50. Duitse les.

8.05. Koersen.

8.20. Concert door het Om-

roeporkest o. l. v. M. H. Defosse.

8.50. Sportberichten.

9.35. Persberichten.

9.50. Vervolg concert.

#### Stuttgart, 360 M. (833 k.H.)

5.25. Gandhi, seine Person und sein Werk. Dr. Fritz Mühlhausen.

5.55. Esperanto-es.

6.20. Tijdsein. Weerbericht en landbouwberichten.

6.25. Löwe balladen, gezongen door Cornelis Bronsgeest.

7.20. Solistenconcert.

8.50. Concert uit het Kurhaus te Wiesbaden.

10.50. Nieuwsberichten.

#### Toulouse 381 M. (788 k.P.)

6.20. Dansmuziek.

6.35. Beelduitzending.

6.45. Fransche geschiedenis.

6.55. Argentijnsche tango's.

7.20. Militaire muziek.

7.35. Mededeelingen.

7.50. Solisten concert.

8.35. Beelduitzending.

8.45. Lieder.

9.05. Landbouwk. lezing.

9.20. Concert door het Orkest van café „Américains".

11.20. Nieuwsberichten.

#### Weenen, 517 M. (581 k.H.)

4.20. Weenske sagen, verteld door Marie Louise Cavallar.

4.50. Bericht voor Reis- en Vreemdelingenverkeer door Ing. Erwin Deinlein.

5.10. Dr. Adélgard Perkmann: Der Wettstreit der Jahreszeiten in der volksmülichen Überlieferung.

5.35. Commissaris Dr. Robert Fischer: Immunitat der Pflanzen und deren Bedeutung für den Pflanzenschutz.

6.05. Siegfried Loewy: Der Novitatenfriedhof. (Die Lebensdauer der Theaterstücke).

6.35. Glück auf. Met den microfoon op bezoek in een kolenmijn.

7.15. Tijdsein en weerbericht.

7.20. Lieder-voordracht door Franz Steiner. Aan den vleugel: Prof. Erich Meller.

8.05. Concert door de Wiener Philharmoniker. Leiding: Prof. R. Heger.

## Donderdag 27 Maart

#### Berlijn, 418 M. (716 k.H.)

3.50. Concert.

10.00. Weer- nieuws- en sportberichten. Daarna tot 11.50 dansmuziek.

#### Brussel, 509 M. (590 k.H.)

5.20. Dansmuziek uit de Teatroon Armenonville o. l. v. M. van Baelen.

6.20. Vlaamsche taalles.

6.50. Berichten over de koloniën.

7.50. Gesproken radio-courant.

8.20. Uitzending van het concert, gegeven te Amsterdam in het Concertgebouw. Het Concertgebouw-orkest o. l. v. Pierre Monteux. In de pauze causerie door Frédéric Denis en persberichten.

10.35. Persberichten.

**Davertry (exp.), 479 M. (626 k.H.)**

12.20. Concert door het Orkest uit de Grange Super Cinema te Birmingham.

1.20. Balladen-concert.  
1.50. Zie oLnden Regional.  
2.50—3.20. Orgelconcert door Reginald New, vanuit de Beaufort Cinema te Birmingham.

5.35. Kinderuurtje.  
9.20. Dansmuziek door Billy Francis en zijn Band.

6.35. Weerbericht en nieuwsber.  
7.00. Zie London Regional.

7.20. Orgelconcert door Gilbert Mills, vanuit de Messias-Kerk te Birmingham.

7.50. Beethoven-concert door het Steedelijk Orkest van Birmingham.

8.35. Nieuwsberichten.  
8.40. Intermezzo vanuit de studio: Piano-recital door Nigel Dalaway: Mondscheinsonate van L. van Beethoven.

8.55. Voortz. Beethoven.  
Na afloop van het concert: Afscheid van Dr. Adrian Boult als dirigent van het Sted. Orkest van Birmingham wegens zijn benoeming tot muzikaal leider bij de BBC.

10.00. Dansmuziek door Billy Francis en zijn Band uit The West End Dance Hall.

10.35—10.50. Weer- en nieuwsberichten.

**Frankfurt, 390 M. (770 k.H.)**

5.50. Weerbericht. Tijdsin. Gymnastiek.

11.50. Gramofoonmuziek.  
12.50. Gramofoonmuziek.  
2.35—3.05. Kinderuurtje.

3.20—5.05. Concert.  
5.25. Vragen van dezen tijd.  
5.55. Berufsneigung und Berufseignung, Dr. Bappert.

6.25. Fransche us.  
6.50. Concert voor 2 gitaren.  
7.20. Die Auffindung und Beschitigung von Störquellen.

7.30. Rich. Wagner-avond door het Omroeporkest.  
9.05. Die letzte Szene, spel van Theo Lünge.

10.20. Dansmuziek.

**Hamburg, 372 M. (806 k.H.)**

3.35. Concert door het Scarpa-orkest.  
4.20. Concert door het Norag o. l. v. Arthur Armond.

5.15. Concert door het Omroep-orkest.  
6.00. Schachgeschichten. Willibald Roes.

6.15. Berend. Voorlezing.  
6.45. Dr. E. Wolfson, Lezing.  
7.15. Weerbericht.

7.20. Hein Godewind, hoorspel van Hans Balzar.

9.30. Actueele causerie. Weer-, politie-, sport- en nieuwsberichten.  
9.50. Concert.

**HILVERSUM, 1875 M. (160 k.H.)**

10.00. Tijdsin AVRO-klok.  
10.00—10.15. Morgenwijding.  
12.00. Politieberichten.

12.15—2.00. Middagmuziek door het AVRO-Ensemble.

2.00—3.00. Gramofoonmuziek.  
3.00—3.30. Halluar v. d. Ned. Vereen. van Huisvrouwen. Mevr. W. A. L. Ros-Vrijman. De oplei-ting tot de taak van de huisvrouw in Indië.

3.30—4.00. Gramofoonmuziek.  
4.00—5.00. Ziekenuurtje door Antoinette van Dijk.

5.30. Diner-muziek door The Singing Fool Orchestra in Cabaret Gaité te Amsterdam.

6.00. Tijdsin AVRO-klok.  
6.01. Voortzetting dinermuziek.  
6.30—6.45. Gramofoonmuziek.

6.45—7.15. Landb. halfuurtje. Praatje over landbouwstatistiek, door J. Smid.

7.15—7.45. Cursus Fransch voor gevorderden en conversatie. 20ste les door A. Sarot.

7.45. Politieberichten.  
8.00. Tijdsin AVRO-klok.  
8.01—8.15. Gramofoonmuziek.

8.15. Aansluiting Concertgeb., Amsterdam. Uitz. van het Abonn. concert. Het Concertgeb.-orkest, o.l.v. Dr. Mengelberg.

In de rustpoos: Causerie door Mr. J. de Vrieze. Onderwerp: Jury of beroepsrechters in strafzaken.

Na afloop: Persberichten v. Vaz Dias. Gramofoonmuziek.  
12.00. Sluiting.

**Huizen, 298 M. (1004 k.H.)****(Na 6 uur 1070 M. 280 k.H.)**

Uitsluitend NCRV-uitzendingen.  
8.15—9.00. Morgencolort.  
10.00. Dameskoorzing.

10.30. Korte ziekendienst o. l. v. Ds. P. v. Vliet.  
11.00. Lezen van Chr. radio-sec-tuur.

11.30. Gramofoon.  
11.45. Landbouwpraatje.  
12.30. Concert voor viool en piano.

2.00—2.35. Voor de scholen. Lezing: Chrijsostomus.  
2.45—3.45. Handwerken.

4.00—5.00. Ziekenuurtje o. l. v. Ds. A. de Vissen. Met piano- en orgelspel afgewisseld.

5.00—6.00. Gramofoon.  
6.00. Orgelconcert door E. P. Visser.

6.30. Koersen.  
6.40. Literaire causerie.  
7.15. Vervolg orgelconcert.

7.45. J. J. Hesselink: De Ver. tot weid des Volkes.  
8.00. Evangelisatie-samenkomst in het Geb. der Baptiste gemeente te Montendam. Ds. J. Louw, Ds. J. Hakhuis, sprekers. Zangkoor Looft den Heer en orgelbegeleiding.

Langenberg, 473 M. (635 k.H.)

6.05—6.20. Ochtendgymnastiek.  
6.20—7.20. Gramofoonmuziek.  
9.35—10.45. Gramofoonmuziek.

10.50—11.20. Uitz. v. scholen.  
11.30. Gramofoonmuziek.  
12.25—1.50. Middagconcert.

1.50. Raadgevingen voor de huisvrouw.  
2.20—2.50. Kinderuurtje.  
3.05—3.30. Boekbespreking voor de jeugd.

3.30—3.50. Drie gedichte aus dem Jemen Ostan.  
3.50—4.50. Voor de arbeiders.

4.50—5.50. Kamermuziek.  
5.50—6.10. Dr. Rosenthal: Das alte Testament.

7.20. Militair concert.  
Daarna nieuws- en sportberichten. Vervolgens dansmuziek.

**Londen, 306 M. (842 k.H.)****Davertry, 1553 M. (193 k.H.)**

10.35. Morgenwijding.  
10.50. Tijdsin en weerbericht.  
11.05. Recepten.  
11.20—11.50. (alleen Londen). Baird Televisie.

12.20. Concert door Frances Hafield, sopraan. Anton Tsjajkov, viool en Alwyn Goodman, piano.  
1.20—2.20. Reginale-Foort aan het orgel van The Regent Cinema.

2.20. Gramofoonpl.-concert.  
2.50. Uitzending voor scholen.  
3.10. Intermezzo.

3.20. Vesper in Westminster Abbey.  
4.05. Concert door Winifred Ransom, sopraan en Tom Pickering, tenor. Het Carlton Mason Sextet.

5.20. Vastenprek door Canon W. H. Elliott: A Plain Man Looks at Life.  
5.35. Koneeruurtje.

6.20. Voorlezing uit de werken van Dickens door Mr. V. C. Clinton Baddely.  
6.35. Tijdsin; weerbericht en nieuwsberichten.

6.55. Marktberichten v. Landbouwers.  
7.00. De grondslagen der Muz. De Engelsche suites van Bach, gespeeld door Victor Hely-Hutchinson-piano.

7.20—7.40. Mr. James Agate: Plays and the Theatre.  
8.45. The Youth of Industrialism. IV. Mr. R. S. Lambert en Mr. H. L. Beales: The Years of Trade Depression. Questions No. IV, Should Self-Sufficiency be the Nation's first aim?

8.05. Vocaalconcert door Guekta Waller en Vera Maconochie, geassisteerd door Hilda Pitcairn, piano; William Alwyn, fluit.  
8.20. People's Palace Concert.

VII. Eda Kersey, viool. Het Radio Symphonie Orkest, onder leiding van Percy Pitt.  
9.20. Weer- en nieuwsberichten Plaatselijk nieuws. (Alleen Dav.). Scheepsberichten.

9.40. Mr. Vernon Bartlett: The Way of the World.  
10.00. Harking Back. Some Experiments with a Retrophone, met muzikale illustraties van Robert Chignell.

10.50. Dansmuziek door Café de Paris Blue Lyres Band van Café de Paris.  
11.35—12.20. Dansmuziek door The Splendide Dance Band van Hotel Splendide.

**Londen Regional, 356 M.**  
12.20. Concert door het Cinema orkest, o.l.v. HRaydn Heard. (Zie Midland Regional).

1.20. Baalade-Concert (zie Midland Regional).  
1.50. Licht Concert door Mau-

rice Touras en zijn Orkest van Kit-Cat Restaurant.

2.50—3.20. Orgelconcert door Reg. New (zie Midland Regional).  
3.35—6.35. Dans-muziek door Billy Francis en zijn Band (zie Midland Regional).

6.35. Tijdsin; weerbericht en nieuwsberichten.  
7.00. The Romance of Oil (IV): Sir John Cadman: The Geographical Distribution of Deposits of Natural Petroleum.

7.20. Licht Orkestconcert door het Midland versterkt orkest, o. l. van Joseph Lewis.  
9.35. Een Café te Weenen. Greta Keller, Weenske liederen; De Kaukasieërs Russische Bafalaita spelers en zangers; Rex Evans, Fransche en Engelsche Fedjes; M. Touba, viool-sch; Zara, een Weenske Operette.

9.50. Regional Nieuws.  
9.55. Orgelconcert door Gunth. Ramin.  
10.35—10.50. Weerbericht en nieuwsberichten.

**Parijs (Radio-Paris), 1725 M. (174 k.H.)**

7.05. Gymnastiek.  
7.50. Herfaling.  
8.20. Persberichten.  
11.00. Koersen.

11.20. Prek door past. Appia.  
12.50. Symphonie concert. Gramofoonplaten.  
1.20. Koersen.

1.25. Vervolg concert.  
1.50. Koersen.  
1.55. Vervolg concert.  
2.20. Koersen.

3.50. Koersen.  
4.35. Dansmuziek.  
4.55. Kindermurtje.  
5.15. Koersen.

6.20. Landbouwberichten.  
6.35. Lezing.  
7.35. Koersen.  
7.40. Causerie.

8.0. Koersen.  
8.20. Concert door het Omroep-orkest.  
9.35. Persberichten.

**Stuttgart, 360 M. (833 k.H.)**

5.05. Tijdsin. Weerbericht, en nieuws.  
5.25. Goethe und die Sprachreini-gung. Dr. R. Krauss.  
5.55. Zie Frankfurt.

6.50. Zie Frankfurt.  
7.20. Zie Frankfurt.  
9.05. Zie Frankfurt.  
10.20. Zie Frankfurt.

**Toulouse 381 M. (788 k.P.)**

6.20. Dansmuziek.  
6.35. Beelduitzending.  
6.45. Fransche geschiedenis.  
6.55. Lieder (Tango's).

7.10. Koersen.  
7.20. Concert door Weensch Orkest.  
7.35. Mededeelingen.  
7.50. Symphonie concert.

8.20. Koersen.  
8.35. Beelduitzending.  
8.45. Concert door het Omroep-orkest.  
10.35. Nieuwsberichten.



## Vrijdag 28 Maart

### Berlijn, 418 M. (716 k.H.)

9.50. Karten-Spiele. Wer macht mit? (Voor alle Skat-spelers.)  
Daarna mandoline-concert.

### Brussel, 509 M. (590 k.H.)

5.20. Kamermuziek door het Omroeptrio.  
6.20. Causerie door Georges Rameakers.  
6.35. Boekbespreking.  
6.50. Berichten over de koloniën.  
6.55. Gramfoonmuziek.  
7.50. Gesproken radio-courant.  
8.35. Concert door het omroep-orkest.  
9.20. Persberichten.  
10.35. Persberichten.

### Daventry (exp.), 479 M. (626 k.H.)

12.20. Lunchmuziek door het Radio-Orkest.  
1.35. Zie London Regional.  
3.05—3.50. Zie Londen en Daventry.  
5.35. Kinderuurtje.  
6.20. Zie London Regional.  
6.35. Weer- en nieuwsber.  
7.00. Zie London Regional.  
7.20. Concert door het Radio-Orkest.  
8.50. Zie London Regional.  
9.20. Nieuwsberichten.  
9.20. Nieuwsberichten.  
9.25. Zie Londen Regional.  
10.35. Weer- en nieuwsber.  
10.50—11.20. Zie London Regional.

### Frankfurt, 390 M. (770 k.H.)

5.50. Weerbericht. Tijdsein. Gymnastiek.  
11.50. Gramfoonmuziek.  
12.50. Gramfoonmuziek.  
2.35. Kinderuurtje.  
3.20—5.05. Concert door de Kurhauskapel Burkart.  
4.50—5.05. Wanderrast in der Grossstadt. Theo Walter.  
5.20. Boekbespreking.  
5.55. Landbouwberichten.  
6.25. Zie Stuttgart.  
7.35. Zie Stuttgart.  
8.20. Concert in a-moll voor 4 piano's en strijkorkest. Bach.  
8.50. Zie Stuttgart.  
10.20. Nieuwsberichten.

### Hamburg, 372 M. (806 k.H.)

10.50. Mazilde uitzending voor scholen.  
3.35. Concert door het Norag-orkest.  
5.15. Concert door het omroep-orkest.  
6.20. Prof. Dr. J. H. Schultz. Ist Nervosität heilbar.  
6.25. Carl Dube. Der Geltungsbereich der Unfallversicherung.  
6.50. Fritz Münch. Die drei Quellen der Ilmanau.  
8.20. Concert door het Norag-orkest.

### HILVERSUM, 1875 M. (160 k.H.)

10.00. Tijdsein AVRO-klok.  
10.00—10.15. Morgenwijding.  
12.00. Politieberichten.

12.15—2.00. Middagmuziek door het AVRO-Trio.

2.05—2.45. Uitz. voor scholen. Dr. J. Tesch vertelt over: Wonderwezens der natuur.

2.45—3.00. Gramfoonmuziek.  
3.00—4.00. Maak het zelf door C. Schaake-Verkozen.

4.30—5.00. Gramfoonmuziek.  
5.00—5.30. Lezing.

5.30. Voor-avondconcert door het Omroeporkest, onder leiding van Nico Treep.

Programma: Ouverture Die Felsenmühle, Reissiger; Lyrische suite, d'Albert-Bece; Simple aveu. Tosfi.

6.00. Tijdsein AVRO-klok.

Morena y Sevillana, Spaansche dans, Maduro; Fragmenten uit La Favorite, Donizetti; Traumideale, wals, Fucik; Potpourri Friederike, Fr. Lenar; The Musketeers uit The Three Musketeers, Friml.

6.45—7.15. Cursus Spaansch v. beginners. 21ste les door Senorita Borf.

7.15—7.45. Radio-cursus vanwege het Onderwijsfonds voor de Binnenvaart. Spr.: K. G. Knupfer. Hoe te handelen bij en na een aanvaring.

7.45. Politieberichten.

8.00. Tijdsein AVRO-klok.

8.01. Aansl. Tivoli Schouwburg te Rotterdam. Uitzending van een operette op te voeren door het Fr. Hirsch-Gezelschap.

Daarna: Persberichten van Vaz Dias. Dansmuziek door The Singing Fool Orchestra in Cabaret Gatté te Amsterdam.

12.00. Sluiting.

### Huizen, 298 M. (1004 k.H.)

(Na 6 uur 1070 M. 280 k.H.)

10.30. Korte ziekeendienst o. l. v. Ds. I. Groenenberg.

11.30—12.00. KRO. Godsdienstig halfuurtje.

12.15—1.15. KRO. Concert door het KRO-trio.

1.15—2.00. KRO. Gramfoon.

2.00—3.00. KRO. Gramfoon.

4.00—5.00. NCRV. Gramfoon.

5.00—6.30. NCRV. Concert. Mevr. Schaddelee-v. Roon, viool. J. W. Bode, viool. J. T. Schaddelee orgel.

6.30. KRO. L. v. Giersbergen: Het nut der bijen.

7.00—7.30. Schriftverbetering-cursus.

7.30. VPRO. Sprakers Ds. D. Drijver, Mr. M. J. Molzer en Dr. K. F. IJmst. J. Repelser v. Drien, alt. Mevr. C. J. Paris-Koene, piano.

### Langenberg, 473 M. (635 k.H.)

6.05—6.20. Ochtendgymnastiek.

6.20—7.20. Gramfoonmuziek.

9.35—10.45. Gramfoonmuziek.

10.50—11.20. Fransche les.

11.30. Gramfoonmuziek.

12.25—1.50. Middagconcert.

1.50. Raadgevingen voor de huisvrouw.

2.20—2.50. Kinderuurtje.

3.20—3.45. Uurtje voor de vrouwen.

3.45—4.10. Walter Gizewski: Weltanschauung und Leben.

4.10—4.50. Kinderuurtje.

4.50—5.50. Vesperconcert.

5.50—6.10. Johannes R. Becher: Geicdaten.

6.35—7.00. Engelsche les.

7.00—7.20. Technische causerie door Prof. Dr. Ing. Ernst Hermann Schulz.

7.20. Avondconcert door het Noragorkest onder leiding van Eysoldt Wielsch, piano.

8.20. „Die Verlorene Tochter”. Hoorspel van Ludw. Fulda. Regie: Kandner.

Nieuws- en sportberichten.

Daarna tot 10.35 Concert uit Viktoria café.

Dansmuziek tot 11.20 uit cabaret Tabaris.

### Londen, 356 M. (842 k.H.)

Daventry, 1553 M. (193 k.H.)

10.35. Morgenwijding.

10.50. Tijdsein en weerbericht.

11.05. The Townswoman's Day (XII). Mr. G. Butcher: Planning the Allotment.

11.20—11.50 (alleen Londen). Baird Televisie.

12.20. Sonate concert door Ronald Good, viool; Margaret Good, piano.

12.50. Orgel-concert door George Ryan, FRCO. Dorothy Tillett, sopraan.

1.50—2.50. Gramfoonconcert.

3.05. The Grand National. (Paardenrennen).

3.50. Intermezzo.

4.05. Tooneel voor scholen.

4.50. Licht concert door Moschetto en zijn Orkest van The May Fair Hotel.

5.35. Kinderuurtje.

6.20. Mr. Courtney Page: Pruning Roses.

6.35. Tijdsein; weerbericht en nieuwsberichten.

7.00. De grondslagen der Muz. De Engelsche suites van Bach, gespeeld door Victor Hely-Hutchinson, piano.

7.20—7.40. Mr. Ernest Newman. De BBC-muziekcriticus.

7.45. Mr. Desmond MacCarthy: Some Modern Dramas and New to Appreciate Them, (IV).

8.05. Greta Keller, lichte liedjes.

8.20. Symphonie concert door het BBC-Symphonie Orkest o.l.v. Perez Casas. Conchita Supervia, alt Harriet Cohen, piano.

9.20. Weer- en nieuwsberichten

9.35. Vervolg Symph. Concert. Conchita Supervia en Orkest.

10.35. Plaatselijk nieuws. (Alleen Dav.) Scheepsberichten.

10.45. The Hon. Harold Nicolson: People and Things.

11.00. The Grand Aristocratic, door Peter Creswell.

11.30—12.20 (Alleen Daventry). Dansmuziek door Jack Hylton's Ambassador Club Band.

12.20. Lunchmuziek door het Midland Regional Orkest, o. l. v. Frank Cantell.

1.35. Licht concert door Moschetto en zijn Orkest van The May Fair Hotel.

2.35. Orgelconcert door Arthur E. Saunders. Uitzending vanuit St. Mary-le-Bow.

3.05—3.50. Nat. programma.

5.35. Jack Payne en het BBC-dansorkest.

6.35. Tijdsein, weerbericht en nieuwsberichten.

7.00. Jack Payne en het BBC-dansorkest.

7.20. Militair concert door het Radio Militair Orkest.

8.50. Mr. T. S. Elliott: Puritan Politician and Courtiers.

9.20. Reginonal nieuws.

9.25. Vocaal concert door Hubert Eosdell, tenor.

9.50. Harking Back Some Experiments with a Retrophone.

10.35. Weer- en nieuwsber.

10.50. Dansmuziek door Sydney Kyte en zijn Ciro's Club Band.

11.30—12.20. Jack Hylton's Ambassador Club Band o. l. v. Ray Starita.

11.30—12.20. Jack Hylton's Ambassador Club Band o. l. v. Ray Starita.

11.30—12.20. Jack Hylton's Ambassador Club Band o. l. v. Ray Starita.

11.30—12.20. Jack Hylton's Ambassador Club Band o. l. v. Ray Starita.

11.30—12.20. Jack Hylton's Ambassador Club Band o. l. v. Ray Starita.

11.30—12.20. Jack Hylton's Ambassador Club Band o. l. v. Ray Starita.

11.30—12.20. Jack Hylton's Ambassador Club Band o. l. v. Ray Starita.

11.30—12.20. Jack Hylton's Ambassador Club Band o. l. v. Ray Starita.

11.30—12.20. Jack Hylton's Ambassador Club Band o. l. v. Ray Starita.

11.30—12.20. Jack Hylton's Ambassador Club Band o. l. v. Ray Starita.

11.30—12.20. Jack Hylton's Ambassador Club Band o. l. v. Ray Starita.

11.30—12.20. Jack Hylton's Ambassador Club Band o. l. v. Ray Starita.

11.30—12.20. Jack Hylton's Ambassador Club Band o. l. v. Ray Starita.

11.30—12.20. Jack Hylton's Ambassador Club Band o. l. v. Ray Starita.

11.30—12.20. Jack Hylton's Ambassador Club Band o. l. v. Ray Starita.

11.30—12.20. Jack Hylton's Ambassador Club Band o. l. v. Ray Starita.

11.30—12.20. Jack Hylton's Ambassador Club Band o. l. v. Ray Starita.

11.30—12.20. Jack Hylton's Ambassador Club Band o. l. v. Ray Starita.

11.30—12.20. Jack Hylton's Ambassador Club Band o. l. v. Ray Starita.

11.30—12.20. Jack Hylton's Ambassador Club Band o. l. v. Ray Starita.

11.30—12.20. Jack Hylton's Ambassador Club Band o. l. v. Ray Starita.

11.30—12.20. Jack Hylton's Ambassador Club Band o. l. v. Ray Starita.

11.30—12.20. Jack Hylton's Ambassador Club Band o. l. v. Ray Starita.

11.30—12.20. Jack Hylton's Ambassador Club Band o. l. v. Ray Starita.

11.30—12.20. Jack Hylton's Ambassador Club Band o. l. v. Ray Starita.

11.30—12.20. Jack Hylton's Ambassador Club Band o. l. v. Ray Starita.

11.30—12.20. Jack Hylton's Ambassador Club Band o. l. v. Ray Starita.

11.30—12.20. Jack Hylton's Ambassador Club Band o. l. v. Ray Starita.

11.30—12.20. Jack Hylton's Ambassador Club Band o. l. v. Ray Starita.

11.30—12.20. Jack Hylton's Ambassador Club Band o. l. v. Ray Starita.

11.30—12.20. Jack Hylton's Ambassador Club Band o. l. v. Ray Starita.

11.30—12.20. Jack Hylton's Ambassador Club Band o. l. v. Ray Starita.

11.30—12.20. Jack Hylton's Ambassador Club Band o. l. v. Ray Starita.

11.30—12.20. Jack Hylton's Ambassador Club Band o. l. v. Ray Starita.

11.30—12.20. Jack Hylton's Ambassador Club Band o. l. v. Ray Starita.

11.30—12.20. Jack Hylton's Ambassador Club Band o. l. v. Ray Starita.

11.30—12.20. Jack Hylton's Ambassador Club Band o. l. v. Ray Starita.

11.30—12.20. Jack Hylton's Ambassador Club Band o. l. v. Ray Starita.

11.30—12.20. Jack Hylton's Ambassador Club Band o. l. v. Ray Starita.

11.30—12.20. Jack Hylton's Ambassador Club Band o. l. v. Ray Starita.

11.30—12.20. Jack Hylton's Ambassador Club Band o. l. v. Ray Starita.

11.30—12.20. Jack Hylton's Ambassador Club Band o. l. v. Ray Starita.

11.30—12.20. Jack Hylton's Ambassador Club Band o. l. v. Ray Starita.

11.30—12.20. Jack Hylton's Ambassador Club Band o. l. v. Ray Starita.

11.30—12.20. Jack Hylton's Ambassador Club Band o. l. v. Ray Starita.

11.30—12.20. Jack Hylton's Ambassador Club Band o. l. v. Ray Starita.

11.30—12.20. Jack Hylton's Ambassador Club Band o. l. v. Ray Starita.

11.30—12.20. Jack Hylton's Ambassador Club Band o. l. v. Ray Starita.

## Zaterdag 29 Maart

### Berlijn, 418 M. (716 k.H.)

10.00. Tijdsin, weer-, nieuws- en sportberichten.  
Daarna tot 11.50 dansmuziek.

### Brussel, 509 M. (590 k.H.)

5.20. Gramfoonmuziek.  
6.05. Engelsche taalles voor beginners.  
6.30. Engelsche taalles voor gevorderden.  
6.50. Gramfoonmuziek.  
7.50. Gesproken radio-courant.  
8.35. Berichten.  
8.50. Concert, gegeven door La Grande Harmonie de Bruxelles.  
9.20. Persberichten en koersen.  
10.35. Nieuwsberichten.

### Daventry (exp.), 479 M. (626 k.H.)

3.50. Concert door The Metropolitan Works Band.  
5.35. Kinderuurtje.  
6.20. Zie London Regional.  
6.35. Weer- en nieuwsber.  
7.00. Sportberichten.  
7.05. Lichte muziek door Pat-tison's Salon Orkest.  
7.50. Zie London Regional.  
9.20. Nieuwsberichten.  
9.25. Concert door het Versterkt Radio-Orkest.  
10.35—10.50. Weer- en nieuwsberichten.

### Frankfurt, 390 M. (770 k.H.)

5.50. Weerbericht. Tijdsin. Gymnastiek.  
10.35—11.05. Voor de scholen.  
11.50. Gramfoonmuziek.  
12.20. Dansmuziek.  
1.35. Kinderuurtje.  
3.20—4.50. Concert door het omroeporkest.  
4.50—5.05. Wozu Jugendherbergsausweis, Hr. Gieth.  
5.25. Wie geht es Ihnen, Hugo Ramm.  
5.55. Voor de Arbeiders.  
6.25. Spaansche les.  
6.50. Zie Stuttgart.  
7.20. Zie Stuttgart.  
10.05—11.50. Zie Stuttgart.

### Hamburg, 372 M. (806 k.H.)

2.50. Boekbespreking.  
3.10. Die neu Sachlichkeit auf der Bühne. Otto Reiner.  
3.30. Kurt Siemers, Die Stern-seherr-Insel.  
6.20. Soldaten- en Landsknechtliederen m. m. v. het Norag orkest.  
7.15. Weerbericht.  
7.20. Muziek van drie Generaties. Muzikale leiding Adolf Secker.  
10.20. Actueele causerie. Weer-, politie-, sport- en nieuwsberichten.  
10.20. Dansmuziek vanuit het Trocadero.

### HILVERSUM, 1875 M. (160 k.H.)

10.00. Tijdsin AVRO-klok.  
10.00—10.15. Morgenwijding.  
12.00. Politieberichten.  
12.15—2.00. Middagmuziek door het AVRO-Ensemble.

2.00—2.45. Causerie over viool-houwkunst door J. A. Visser, Architect D.N.A. Met muzikale medewerking van Mr. H. J. v. Leerwen.  
2.45—4.30. Concert door het AVRO-Orkest, onder leiding van L. Schmidt. Boris Lensky, viool.

Programma: Overture Ascanto in Alba, Mozart; Petite suite de concert, Cotteridge-Taylor; Gavotte, Sinding; Mondschein Sonate, Beethoven. Solist: Anton Bilotti. a) Au crépuscule, Moszkowsky; b) Danse russe, Moszkowsky; a) Ghetto, Hebreuwsche melodie, Benatzki; b) Mazur, Mlynarski. Vioolsoli door Boris Lensky. Aan den vleugel: Egbert Veen. Delirien, wals, Joh. Strauss; a) Nocturne Op. 55, No. 1, Chopin; b) Valse Op. 64, No. 2, Chopin; c) Sarahande, Bilcotti; d) Le rossignol, Liszt; e) Hong. Rhapsodie No. 6, Liszt. Anton Bilotti. Fragmenten uit Gräfin Mariza, Em. Kalman; Hoch- und Deutschmeistermarsch, Erb.

4.30—5.00. Sportpraatje door H. Hollander.  
5.00—5.30. Gezondheidshalvt. Spreker: Dr. J. D. Hefting: iets over het voorkomen van de tuberculose.

5.30—6.00. Cursus Duitsch voor gevorderden en conversatie. 21ste les door Edgar Grün.

6.00. Tijdsin AVRO-klok.  
6.01. Voor-avondconcert door het Omroeporkest, o. l. v. Neo Tzeep.

Programma: Overture Orphée aux enfers, Offenbach; Mondnacht auf der Alster, wals, Fetras; Einzug der Rosenkönigin, Rhode; Accordeon-muziek; Fragmenten uit Cavalleria Rusticana, P. Mascagni; Rose-mousse, Bosc; Accordeonmuz. Strauss, Millöcker, Suppé, Ziehrer; By the Swanee River, Mydleton. 128.000! Marsch, Jan van Duinen.

7.45. Politieberichten. (VARA-Uitzending).  
8.00. Concert door het VARA-orkest, o. l. v. Hugo de Groot, met medew. van solisten.  
Daarna: VARA-Varia en Gram-foonmuziek.

### Huizen, 298 M. (1004 k.H.)

(Na 6 uur 1070 M. 280 k.H.)

Uitsluitend KRO-uitzendingen.  
8.15—9.00. Gramfoon.  
11.30—12.00. Godsdienstig half-uurtje.  
12.15—1.00. Gramfoon.  
1.00—2.00. Concert door het KRO-Trio.  
2.00—3.15. Kinderuurtje.  
4.00—4.30. Esperantocursus.  
4.30—5.00. Engelsche les.  
5.00—6.00. Gramfoon.  
5.00. Sportpraatje.  
5.15. Gramfoon.  
5.40. Journalistiek weekover-zicht.  
7.00. Gramfoon.  
7.10. Dr. L. Heijermans: Diph-teritis.

7.30. Causerie.  
8.00—8.30. Gramfoon (Caruso).  
8.30. Concert door het KRO-orkest o. l. v. Joh. Gerritsen.  
9.40—10.10. Concert door het Radio-Hawaiian-rijftal.

10.10—11.10. Vervolg orkest-concert.  
11.10—11.30. Vervolg Hawaiian muziek.  
11.30—12.00. Gramfoon.

### Langenberg, 473 M. (635 k.H.)

6.05—6.20. Gymnastiek.  
6.20—7.20. Gramfoonmuziek.  
9.35—10.45. Gramfoonmuziek.  
10.50—11.20. Uitzending voor scholen.  
11.30. Gramfoonmuziek.  
12.25—1.50. Middag-concert door de kapel Kobert, o. l. van Willi Kobert.  
1.50. Raadgevingen voor de huisvrouw.  
2.20—2.50. Els Vodemberge. Kinderspielstunde.  
3.05—3.25. Hr. Bruls. Organisationsformen des europäischen Rundfunks.  
3.25—3.45. Dr. Franz Rodern. Spaltung und Einheit in der bürgerlichen Jugend.  
3.45—4.05. Uurtje voor de vrouwen.

4.05—4.25. Dr. Horatz: Ausländische Kapitaleinflüsse in der deutschen Wirtschaft.

4.25—4.50. Engelsche les.  
4.50—5.50. Vesperconcert door het Noragorkest, onder leiding van Kühn.

5.50—6.10. Dr. Biesanz. „Der Arbeiterschutz.“  
6.10—6.20. Mededeelingen van Radio-verenigingen.

6.35—6.55. Voor de Arbeiders.  
6.55—7.20. Dr. H. Försterling. Das physikalische Weltbild.  
7.20. Vroolijke avond, m. m. v. Heinrich Kohlbrandt, Karl Sydow, Ernst Vogler, Peter Piet, e.a.  
Nieuws- en sportberichten.  
Daarna tot 12.20 Nacht- en dansmuziek, o. l. v. Eysoldt.

### Londen, 356 M. (842 k.H.)

Daventry, 1553 M. (193 k.H.)

10.35. Morgenwijding.  
10.50. Tijdsin en weerbericht.  
11.05—11.20. Saving the Countryside. (V). Mr. J. C. Squire: A Survey of the Field.

1.20—2.20. Licht concert door het Commodore Grand Orkest, o. l. van J. Muscant.

3.50. Concert door het National Orkest van Wales, onder leiding van Warwick Braithwaite.

5.05. Orgel-concert door Regis. Nieuw.

5.35. Kinderuurtje.  
6.20. Muzikaal intermezzo.  
6.35. Tijdsin; weerbericht en nieuwsberichten.

7.05. De grondslagen der Muz. De Engelsche suites van Bach, gespeeld door Victor Hely-Hutchinson, piano.

7.20. Holidays at Home and Abroad. Mr. Robin Hey. Walking Abroad.

7.40. Tuinb. causerie.  
7.50. Concert door het Radio-Orkest, onder leiding van John Ansell. Suzanne Bertin, sopraan; E. Lush, piano.

9.20. Weer- en nieuwsberichten. Plaatselijk nieuws. (Alleen Dav.). Scheepsberichten.

9.45. Mr. Douglas Jerrold: The Orphan of Europe.

10.00. Diversions No. III. Jack Payne en het BBC-dansorkest o. a. een Variété-nummer van het Palladium.

11.00—12.20. Dansmuziek door Ambrose's Band.

### London Regional, 356 M.

3.50. Concert door het Gershwin Parkington Quintet.  
5.35. Dansmuziek.  
6.35. Tijdsin, weerbericht en nieuwsberichten.  
7.00. Sportuitslagen.  
7.05. Concert door het J. H. Squire Celeste Octet.  
7.50. Recital door John Coates (tenor) en Arthur Catterall (viool).  
8.50. Voorlezing van gedichten uit de 18e eeuw.  
9.20. Regional nieuws.  
9.25. Orkestconcert door het Midland Versterkt Orkest o. l. v. Joseph Lewis.  
10.35—10.50. Weer- en nieuwsberichten.

### Paris (Radio-Paris), 1725 M. (174 k.H.)

8.20. Mededeelingen.  
9.20. Concert vanuit de concert-zaal van het Conservatorium.  
11.35. Nieuwsber. en koersen.  
12.50. Symphonieconcert.  
1.20. Pensber. en koersen.  
1.25. Vervolg concert.  
1.50. Beursberichten.  
1.55. Vervolg concert.  
2.20. Koersen.  
3.50. Koersen.  
4.05. Kinderuurtje.  
4.50. Dansmuziek.  
5.20. Concert.  
6.50. Koersen.  
6.55. Gramfoonmuziek.  
7.25. Landbouwberichten.  
7.45. Causerie.  
7.50. Engelsche les.  
8.35. Pianoconcert.  
8.50. Sportberichten.  
9.05. Concert door het omroep-orkest o. l. v. Ernest Renan.  
9.35. Persberichten.  
10.20. Gramfoonmuziek.

### Stuttgart, 360 M. (833 k.H.)

5.55. Voor de arbeiders.  
6.20. Tijdsin.  
6.25. Zie Frankfurt.  
6.50. Impressionen. Spel voor piano van Claude Debussy, door Willy Hahn.  
7.20. Baldwins Hochzeit. Spel in 3 bedrijven van W. Krag. Regie: Karl Kostlin.  
8.35. Operettemuziek door het Josef Leimeister.  
9.50. Nieuwsberichten.  
10.50—11.50. Dansmuziek op gramfoonplaten met cabaretge-deelten.

### Toulouse 381 M. (788 k.P.)

6.20. Dansmuziek.  
6.35. Beelduitzending.  
6.45. Fransche geschiedenis.  
6.55. Concert.  
7.50. Operettemuziek.  
8.20. Koersen.  
8.35. Beelduitzending.  
8.45. Operettemuziek.  
9.20. Concert aangeboden door „La Dépêche“.  
10.35. Nieuwsberichten.

# DE MEESTERZANGER

in een geheel nieuwe

uitvoering!

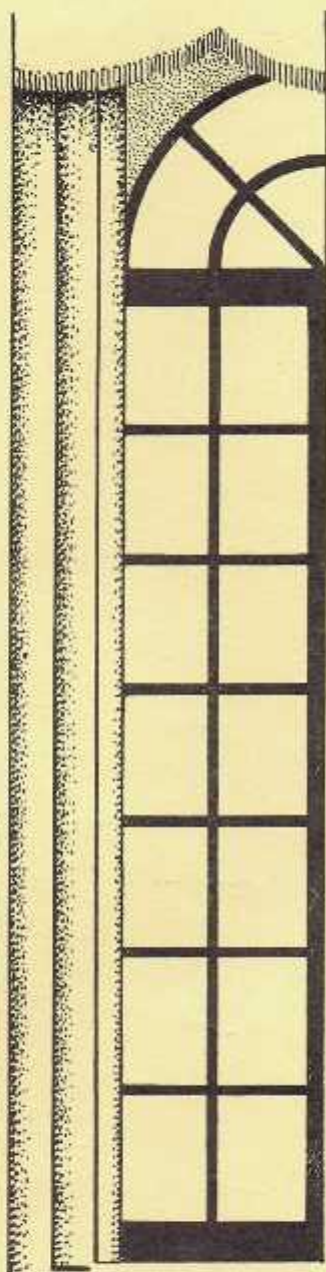
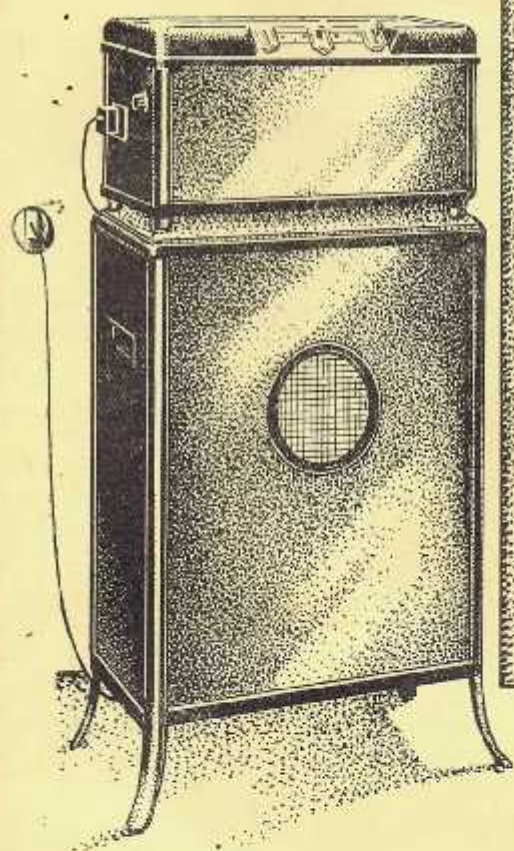

**P**HILIPS beroemde electro-dynamische luidspreker is thans ook verkrijgbaar in den hiernaast afgebeelden vorm en vervaardigd van hetzelfde materiaal en in dezelfde kleur als het Philips Ontvangtoestel no. 2511.

**A**LDUS is het mogelijk, dezen luidspreker als onderzetkast voor het Philips Ontvangtoestel 2511 te gebruiken, waarmede het een smaakvol, modern geheel vormt.

**PRIJS**  
„Meesterzanger“ No. 2088  
F 195.-

De hierboven afgebeelde Combinatie, nl. PHILIPS „Meesterzanger“ No. 2088 en PHILIPS Ontvangtoestel No. 2511, de uitverkoren combinatie in binnen- en buitenland, prijs f 525.—

# PHILIPS

## LUIDSPREKER

# 2088

# DE MEEST VOLMAAKTE VOLUME REGELING!

door **LISSEN**  
**Hoogohmige Weerstanden**

Potentiometer voor volume regeling.

Deze potentiometer in Uw ontvanger geschakeld over de secundaire klemmen van de h. f. transformator, geeft een prachtige volume regeling van nul tot maximum geluidsterkte. De stevige contactarm van phosphorbrons waarborgt een innig contact met de windingen. **Resultaat: een uiterst soepele regeling.**

Hoewel speciaal geconstrueerd voor de volume regeling bij de Lissen-Pick-Up, is hij vanzelfsprekend even goed te gebruiken bij ieder ander merk gramfoon opnemer. **Prijs: L.N. 571 f 2.75**  
Weerstand 500.000 Ohm.

**Volume Regelaar**

0-50.000. Speciaal geschikt voor regeling van de detectorspanning in plaatstroomapparaten. **Geheel draadgewonden**, de stevige contactarm van phosphorbrons waarborgt een innig contact met de windingen. **Doorslaan is uitgesloten**, aanzien bij 150 Volt spanning, zonder overbelasting 10 m.Ampère doorgevoerd kan worden. **Prijs: L.N. 538 f 2.75**

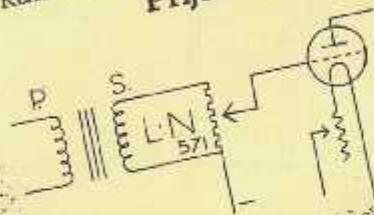

# LISSEN

Ltd.  
ISLEWORTH  
ENGLAND

LISSEN AGENTSCHAP  
Schiekade 155a · Tel. 43133  
ROTTERDAM

Op aanvraag zenden wij U gaarne gratis en franco onzen nieuwen uitvoerigen en geïllustreerden catalogus